



CYBEX GmbH

Riedinger Str. 18 | 95448 Bayreuth | Germany

INFO@CYBEX-ONLINE.COM / WWW.CYBEX-ONLINE.COM
WWW.FACEBOOK.COM/CYBEX.ONLINE

ATON 3S

USER GUIDE



ECE R-44/04 Gr. 0+ / 0-13kg (ca. 0-18M)

 cybex

DE

EN

IT

FR

NL

PL

HU

CZ

SK

DE – WARNUNG! Die folgende Kurzanleitung dient nur der Übersicht. Um maximale Sicherheit und maximalen Komfort für Ihr Kind zu erreichen, ist es unbedingt notwendig, die gesamte Gebrauchsanleitung aufmerksam zu lesen. Reihenfolge: Schale einrichten - Kind anschnallen - Sitz ins Fahrzeug einbauen.

EN – WARNING! This short manual serves as an overview only. For maximum protection and best comfort for your child it is essential to read and follow the entire instruction manual carefully. Correct Order: Baby seat initial setup - fasten child - fasten baby seat in the car.

IT – ATTENZIONE! Queste istruzioni sono solo un sommario. Per garantire la massima sicurezza e comfort al Vostro bambino è molto importante leggere attentamente ed interamente il manuale e seguirne scrupolosamente le indicazioni. Ordine corretto delle operazioni: Approntare il seggiolino – allacciare il bambino – fissare il seggiolino al sedile dell'auto.

FR – AVERTISSEMENT! Ce manuel résumé sert de synthèse seulement! Pour un maximum de protection et de confort, il est essentiel de lire et de suivre correctement le manuel d'instructions dans son intégralité. Ordre de lecture: Installation du siège auto - attacher l'enfant - attacher le siège auto dans la voiture.

NL – WAARSCHUWING! De volgende korte handleiding dient enkel als overzicht! Voor een maximale bescherming en een optimaal comfort voor uw kind, is het essentieel de volledige handleiding zorgvuldig te lezen en te volgen.

PL – OSTRZEŻENIE! Instrukcja ta jest tylko obrazkowym streszczeniem! Aby zagwarantować swojemu dziecku maksymalne bezpieczeństwo i wygodę, należy uważnie przeczytać całą instrukcję. Prawidłowa kolejność: wstępne złożenie fotelika - zapięcie dziecka - montaż fotelika w samochodzie.

HU – FIGYELMEZTETÉS! Ez a rövid tájékoztató csak áttekintésül szolgál. Gyermeke maximális védelme és kényelme érdekében elengedhetetlen, hogy a teljes tájékoztatótalaposan elolvassa. A helyes sorrend: Gyermekek ülés összeállítás - a gyermek rögzítése - a gyermekülés kocsiba történő rögzítése.

CZ – VAROVÁNÍ! Tento stručný návod slouží pouze jako přehled. Pro maximální ochranu a nejlepší pohodlí pro Vaše dítě je nezbytné přečíst a dodržovat pečlivě veškeré pokyny v návodu k použití. Správné pořadí: počáteční nastavení dětské sedačky - zapnutí dítěte - zapnutí dětské sedačky v autě.

SK – VAROVANIE! Tento stručný návod slúži iba ako prehľad. Pre maximálnu ochranu a najlepšie pohodlie pre Vaše dieťa je nevyhnutné prečítať a dodržiavať starostlivo všetky pokyny v návode na použitie. Správne poradie: počiatočné nastavenie detskej sedačky - zapnutie dieťaťa - zapnutie detskej sedačky v aute.

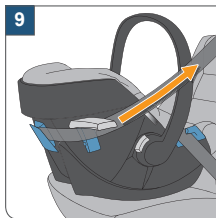
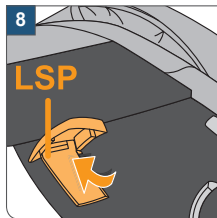
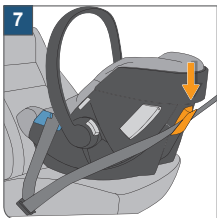
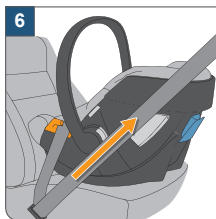
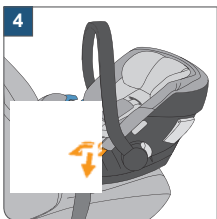
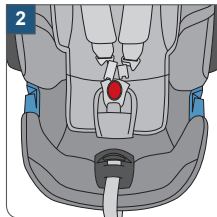
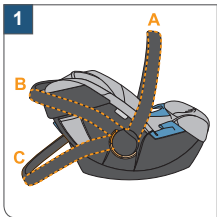

5 | INHALT

6 | CONTENT

6 | ARGOMENTI

47 | CONTENU

48 | INHOUD

48 | SPIS TREŚCI

93 | TARTALOM

94 | OBSAH

94 | OBSAH

DE
EN
IT
FR
NL
PL
HU
CZ
SK

ATON 3S



ZULASSUNG

CYBEX ATON 3S – Babyschale
ECE R44/04 Gruppe 0+
Gewicht: 0 bis 13 kg
Alter: Bis ca. 18 Monate
EMPFOHLEN:
Für Fahrzeuge mit Dreipunkt-
Automatik-Gurt nach ECE R16

APPROVAL

CYBEX ATON 3S – baby car seat
ECE R44/04 group 0+
Age: To approximately 18 months
Weight: Up to 13 kg
RECOMMENDED FOR:

For vehicle seats with three-point
automatic retractor belt according
to ECE R16

OMOLOGAZIONE

CYBEX ATON 3S – seggiolino di
sicurezza per auto
Gruppo 0+ ECE R44/04
Età: a 18 mesi circa,
Peso: fino a 13 kg

RACCOMANDATO PER:

Autoveicoli con sedili dotati di
sistema di cinture di sicurezza
automatiche a tre punti secondo
la norma ECE R16

SEHR GEEHRTE KUNDIN, SEHR GEEHRTER KUNDE!

Vielen Dank, dass Sie sich entschieden haben, den
CYBEX ATON 3S zu erwerben. Wir versichern Ihnen,
dass bei der Entwicklung des CYBEX ATON 3S
Sicherheit, Komfort und Bedienungsfreundlichkeit im
Vordergrund gestanden haben. Das Produkt wird unter
besonderer Qualitätsüberwachung hergestellt und erfüllt
strengste Sicherheitsanforderungen.



WARNUNG! Damit Ihr Kind richtig geschützt
werden kann, ist es unbedingt notwendig, den
CYBEX ATON 3S so zu verwenden, wie es in
dieser Anleitung beschrieben wird.

HINWEIS! Durch länderspezifische Anforderungen
können Produktmerkmale abweichen.

HINWEIS! Bewahren Sie diese Anleitung immer
griffbereit im dafür vorgesehenen Fach unten an der
Babyschale auf.

DEAR CUSTOMER

Thank you very much for purchasing the CYBEX ATON 3S. We assure you that in the development process of the CYBEX ATON 3S we focused on safety, comfort and user friendliness. The product is manufactured under special quality surveillance and complies with the strictest safety requirements.



WARNING! For proper protection of your child, it is essential to use and install the CYBEX ATON 3S according to the instructions given in this manual.

NOTE! According to local codes the product characteristic can be different.

NOTE! Please always have the instruction manual at hand and store it in the dedicated slot under the seat.

GENTILE CLIENTE

Ci congratuliamo con Lei per avere acquistato CYBEX ATON 3S. Le assicuriamo che nel progettare CYBEX ATON 3S i nostri principali obiettivi sono stati la sicurezza, il comfort e la facilità di utilizzo. Il prodotto è stato elaborato sotto uno stretto controllo qualitativo e risponde ai più severi standard di sicurezza.



ATTENZIONE! Per garantire un'adeguata sicurezza del Vostro bambino è molto importante che l'uso e l'installazione di CYBEX ATON 3S siano effettuati seguendo scrupolosamente le istruzioni fornite in questo manuale.

NOTA BENE! In base alle normative locali alcune caratteristiche del prodotto potrebbero differire.

NOTA BENE! Raccomandiamo di tenere il manuale d'istruzioni sempre a portata di mano e di conservarlo nell'apposito alloggiamento sotto il seggiolino.

INHALT

KURZANLEITUNG.....	2
ZULASSUNG	3
VERWENDUNG IM FAHRZEUG	7
ZUM SCHUTZ IHRES FAHRZEUGES.....	7
EINSTELLEN TRAGEBÜGELS	9
ANPASSEN DER KOPFSTÜTZE	11
ANSCHNALLEN MITTELS GURTSYSTEM	11-13
SICHERHEIT FÜR IHR BABY	15
SICHERHEIT BEIM EINBAU INS FAHRZEUG.....	17
DER EINBAU INS FAHRZEUG.....	19-23
AUSBAU AUS DEM FAHRZEUG.....	23
SO IST IHR BABY RICHTIG GESICHERT	25
SO IST DIE BABYSCHALE RICHTIG EINGEBAUT	25-27
ÖFFNEN DES SONNENVERDECKES.....	29
CYBEX TRAVEL-SYSTEM	29
DEMONTAGE	29
PFLEGE	31
VERHALTEN NACH EINEM UNFALL.....	31
REINIGUNG.....	33
ENTFERNEN DES BEZUGES.....	35
ANBRINGEN DES BEZUGES	35
PRODUKTLEBENSDAUER.....	37
ABFALLTRENNUNG	39
INFORMATIONEN ZUM PRODUKT.....	39
GARANTIEBEDINGUNGEN	41-43

CONTENT

SHORT INSTRUCTION	2
APPROVAL	3
THE BEST POSITION IN THE CAR	8
FOR THE PROTECTION OF YOUR CAR	8
CARRYING HANDLE ADJUSTMENT	10
ADJUSTING THE HEADREST	12
SECURING BY MEANS OF HARNESS SYSTEM	12-14
SAFETY FOR YOUR BABY	16
SAFETY IN THE CAR	18
INSTALLING THE SEAT	20-24
REMOVING THE SEAT	24
SECURING YOUR CHILD CORRECTLY	26
INSTALLING THE BABY SEAT CORRECTLY	26-28
OPENING THE CANOPY	30
CYBEX TRAVEL-SYSTEM	30
DEMOUNTING	30
PRODUCT CARE	32
IN CASE OF AN ACCIDENT	32
CLEANING	34
REMOVING THE COVER	36
ATTACHING THE SEAT COVERS	36
DURABILITY OF PRODUCT	38
DISPOSAL	40
PRODUCT INFORMATION	40
SHORT GUARANTEE	42-44

ARGOMENTI

SOMMARIO	2
OMOLOGAZIONE	3
LA POSIZIONE MIGLIORE ALL'INTERNO DELL'AUTO	8
PROTEGGERE I SEDILI DELL'AUTO	8
REGOLAZIONE DEL MANICO PER IL TRASPORTO	10
REGOLAZIONE DEL POGGIATESTA.....	12
PROTEZIONE MEDIANTE SISTEMA CON CINTURE	12-14
SICUREZZA DEL BAMBINO	16
SICUREZZA NELL'AUTO	18
INSTALLAZIONE DEL SEGGIOLINO	20-24
TOGLIERE IL SEGGIOLINO	24
FISSARE CORRETTAMENTE IL BAMBINO	26
INSTALLARE CORRETTAMENTE IL SEGGIOLINO	26-28
APRIRE LA CAPOTTINA.....	30
CYBEX TRAVEL-SYSTEM	30
SMONTAGGIO	30
MANUTENZIONE	32
IN CASO DI INCIDENTE	32
PULIZIA	34
TOGLIERE IL RIVESTIMENTO.....	36
RIMETTERE IL RIVESTIMENTO	36
DUREVOLEZZA PRODOTTO	38
SMALTIMENTO.....	40
INFORMAZIONI SUL PRODOTTO	40
GARANZIA	42-44

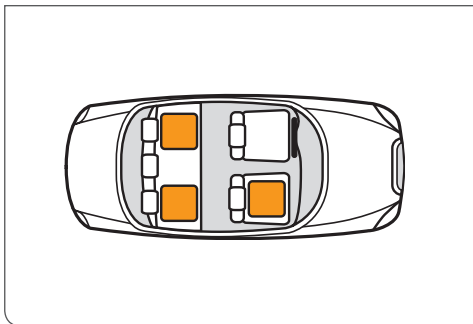

VERWENDUNG IM FAHRZEUG



WARNUNG! Die Zulassung erlischt, sobald am Sitz etwas verändert wird!

HINWEIS! Der großvolumige Front-Airbag entfaltet sich explosionsartig und kann Ihr Kind schwer verletzen oder sogar töten.



WARNUNG! Verwenden Sie die Babyschale nicht auf einem Sitz, auf dem ein Frontairbag aktiviert ist. Dies gilt nicht für die so genannten Seitenairbags.

HINWEIS! Steht die Babyschale nicht stabil oder zu steil auf dem Fahrzeugsitz, so können Sie dies mit einer zusätzlichen Decke ausgleichen. Alternativ wählen Sie einen anderen Sitzplatz im Fahrzeug.



WARNUNG! Ein Baby im Auto NIE auf dem Schoß halten. Durch die enormen Kräfte, die bei einem Unfall frei werden, können Sie das Baby unmöglich festhalten. Schnallen Sie sich und ein Kind niemals zusammen mit einem Autogurt an.

ZUM SCHUTZ IHRES FAHRZEUGES!

An einigen Autositzen aus empfindlichem Material (z.B. Velours, Leder, etc.) können durch die Benutzung von Kindersitzen mögliche Gebrauchsspuren und/oder Abfärbungen auftreten. Um das zu vermeiden, können Sie z.B. eine Decke oder ein Handtuch unterlegen.

THE BEST POSITION IN THE CAR

! **WARNING!** Approval of the seat expires immediately in case of any modification!

NOTE! High volume front-airbags expand explosively. This can result in the death or injury of the child.

! **WARNING!** Do not use the ATON 3S in front seats equipped with activated front-airbag. This does not apply to so-called side-airbags.

NOTE! If the baby seat is not stable or sits too steeply in the car, you can use a blanket or a towel to compensate. Alternatively, you should choose another place in the car.

! **WARNING!** Never hold a baby on your lap while driving. Due to the enormous forces released in an accident, it will be impossible to hold onto the baby. Never use the same seat belt to secure yourself and the child.

FOR THE PROTECTION OF YOUR CAR!

It is possible that some car seats that are made of soft material (e.g. velours, leather, etc.) may show signs of usage and/or discolouration. In order to avoid this, you could, for example, place a cover or towel underneath it.

LA POSIZIONE MIGLIORE ALL'INTERNO DELL'AUTO

! **ATTENZIONE!** La validità del prodotto decade automaticamente in caso di modifiche e manomissioni!

NOTA BENE! Gli airbag anteriori hanno apertura automatica esplosiva e possono provocare gravi ferite o la morte del bambino.

! **ATTENZIONE!** Non utilizzare CYBEX ATON 3S sui sedili anteriori di veicoli dotati di airbag non disinseribile. L'avvertimento non riguarda i cosiddetti airbag-laterali.

NOTA BENE! Se il seggiolino è in una posizione instabile o troppo rialzata consigliamo di utilizzare un telo o un asciugamano per compensare. Oppure, di scegliere un'altra collocazione nell'auto.

! **ATTENZIONE!** Non tenere mai in braccio il bambino se alla guida. A causa delle notevoli forze in caso di impatto, sarebbe impossibile riuscire a proteggerlo. Non utilizzare mai la stessa cintura di sicurezza per allacciare il vostro corpo e quello del bambino.

PER LA SALVAGUARDIA DELL'AUTO

Nel caso di sedili in materiali particolarmente delicati (per esempio velluto, pelle, ecc.) per evitare danneggiamenti consigliamo di stendere un telo protettivo sotto il seggiolino.

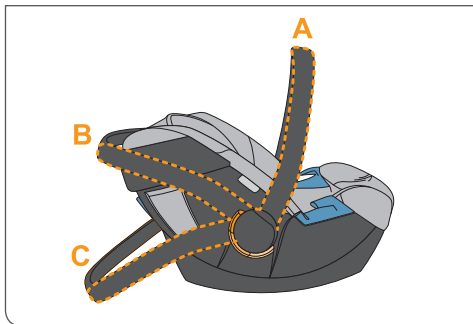

Ferner weisen wir in diesem Zusammenhang auf unsere Reinigungshinweise hin, die vor der ersten Verwendung des Sitzes unbedingt beachtet werden sollten.

EINSTELLEN DES TRAGEBÜGELS

! **WARNUNG!** Schnallen Sie Ihr Kind immer mit dem integrierten Gurtsystem an.

Sie können den Tragebügel in drei Positionen einrasten lassen:

- A:** Fahrzeug- und Trageposition.
- B:** Zum Hineinlegen Ihres Babys.
- C:** Zum sicheren Stand auf einer ebenen Fläche außerhalb des Fahrzeugs.

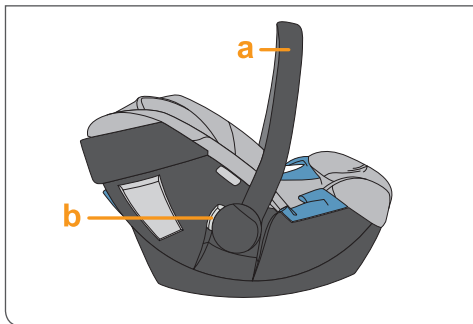

! **WARNUNG!** Um zu verhindern, dass der Sitz während des Tragens kippt, überprüfen Sie, ob der Tragebügel in der Trageposition **A** eingerastet ist.

- Zur Verstellung des Tragebügels drücken Sie gleichzeitig die beiden Tasten **b** links und rechts am Tragebügel **a**.
- Schwenken Sie nun mit gedrückten Tasten **b**, den Tragebügel **a** vor oder zurück, bis er selbsttätig in der gewünschten Position einrastet.

In this context, we would also like to refer to you to our cleaning instructions, which must absolutely be followed before the first use of the seat.

CARRYING HANDLE ADJUSTMENT

! **WARNING!** Always secure the baby with the integrated harness system.

The carrying handle can be adjusted into three different positions:

- A:** Carrying/Driving-Position.
- B:** For placing the baby in the seat.
- C:** Safe sitting position outside the car.

! **WARNING!** In order to avoid unwanted tilting of the seat whilst carrying, make sure that the handle is locked in the carrying position **A**.

- In order to adjust the handle press buttons **b** on left and right side on the handle **a**.
- Adjust the carrying handle **a** to the desired position by pressing the buttons **b**.

Con l'occasione ricordiamo di fare riferimento anche alle istruzioni per il lavaggio, che devono essere seguite scrupolosamente prima dell'utilizzo.

REGOLAZIONE DEL MANICO PER IL TRASPORTO

! **ATTENZIONE!** Allacciare sempre il bambino con il sistema di cinture integrato.

Il manico per il trasporto può essere regolato in tre diverse posizioni:

- A:** Posizione di trasporto/di viaggio
- B:** Posizione per l'inserimento del bambino nel seggiolino
- C:** Posizione di seduta in sicurezza al di fuori dell'auto.

! **ATTENZIONE!** Per evitare il rischio di capovolgimento durante il trasporto, assicuratevi sempre che il manico sia fissato nella posizione di trasporto **A**.

- Per regolare la posizione del manico premere i pulsanti **b** su ambo i lati del manico **a**.
- Regolare il manico **a** per il trasporto nella posizione desiderata premendo i pulsanti **b**.

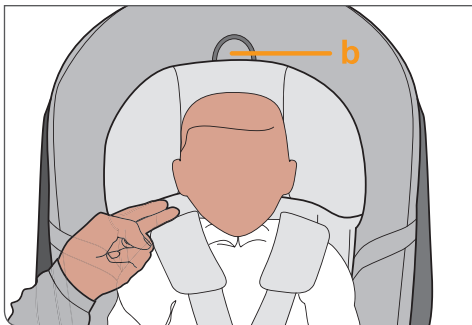

ANPASSEN DER KOPFSTÜTZE

HINWEIS! Nur eine in optimaler Höhe eingestellte Kopfstütze gewährt ihrem Kind größtmöglichen Schutz und Komfort. Die Höhenverstellung kann in acht Positionen erfolgen.

- Die Kopfstütze muss so eingestellt werden, dass max. zwei Finger breit oder weniger zwischen Schulter des Kindes und Kopfstütze frei bleiben.
- Ziehen Sie den Verstellschleife **b** an der Oberseite der Kopfstütze nach oben, und führen Sie die Kopfstütze in die gewünschte Position.
- In den untersten Positionen der Kopfstütze, kann die Sitzeinlage durch Falten des unteren Bereiches als Sitzverkleinerer für Neugeborene verwendet werden.

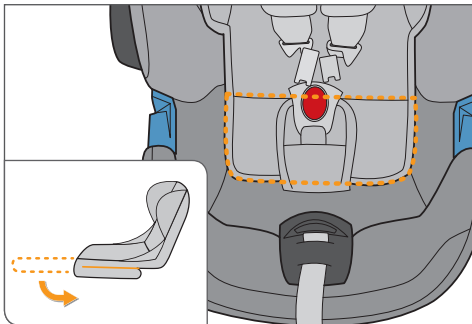

ANSCHNALLEN MITTELS GURTSYSTEM

Die Schultergurte **c** sind mit der Kopfstütze fest verbunden und müssen nicht separat eingestellt werden. Achten Sie darauf, dass die Kopfstütze ordnungsgemäß eingerastet ist, bevor Sie den Sitz verwenden.

HINWEIS! Sorgen Sie dafür, dass der Kindersitz frei von Spielsachen und harten Objekten ist.

- Lockern Sie die Schultergurte, indem Sie die Verstelltaste am Zentralversteller **g** betätigen und gleichzeitig beide Schultergurte **c** nach oben ziehen.
- Öffnen Sie das Gurtschloss durch kräftiges Drücken der roten Taste **e**.

ADJUSTING THE HEADREST

NOTE! Only when adjusted to the most suitable height does the headrest offer your child the highest degree of protection and safety. The height of the headrest can be adjusted to eight different positions.

- The headrest must be adjusted to leave free two fingers' width between the Child's shoulder and the headrest.
- Activate the adjustable handle ring on the upper side of the headrest **b** and bring the headrest into the required position.
- In the lowest positions of the headrest, the seat insert can be used as a newborn support by simply folding the lower part.

SECURING BY MEANS OF HARNESS SYSTEM

The shoulder belts are firmly attached to the headrest and must not be adjusted separately. Make sure that the headrest is correctly locked in place before you use the seat.

NOTE! Make sure that the child seat is free of toys and hard objects.

- Loosen the shoulder belts by activating the adjustment handle on the central adjuster and simultaneously pulling both shoulder belts upwards.
- Open the belt buckle by pressing firmly on the red button.

REGOLAZIONE DEL POGGIATESTA

ATTENZIONE! Il poggiatesta offre il grado di sicurezza e protezione maggiore solo regolato nella posizione più corretta. Il poggiatesta può essere regolato in otto diverse posizioni.

- Il poggiatesta deve essere regolato per lasciare appena lo spazio di due dita tra le spalle e il poggiatesta.
- per regolare il poggiatesta tirare la leva **b** (come da foto) e portarlo alla posizione corretta.
- Nella posizione più bassa del poggiatesta, l'inserto seduta, con la parte inferiore ripiegata, può essere usato come supporto per neonato.

PROTEZIONE MEDIANTE SISTEMA CON CINTURE

Le cinture sono saldamente attaccate al poggiatesta e non devono essere regolate separatamente. Assicuratevi che il poggiatesta sia bloccato correttamente prima di utilizzare il seggiolino.

ATTENZIONE! Assicuratevi che il seggiolino sia libero da oggetti duri e/o giocattoli .

- Allentare le cinture premendo il pulsante centrale **g** e poi tirare contemporaneamente entrambe le cinture (c) verso l'esterno.
- Slacciare le cinture premendo forte il pulsante centrale rosso (e) .

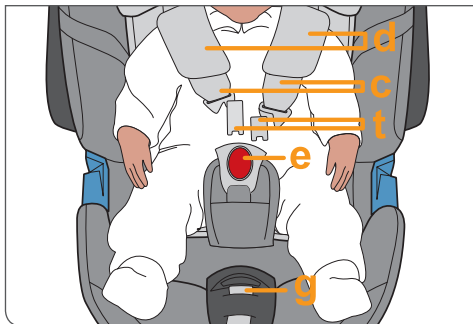

HINWEIS! Bitte ziehen Sie immer am Schultergurt **c** und nicht an den Gurtpolstern **d**.

- Setzen Sie ihr Kind in den Kindersitz.
- Führen Sie die Schultergurte **c** gerade über die Schultern ihres Kindes.

HINWEIS! Achten Sie darauf, dass die Schultergurte **c** nicht verdreht sind.

- Führen Sie die beiden Schlosszungen **t** zusammen, und rasten Sie diese im Gurtschloss **e** mit einem hörbaren „CLICK“ ein.
- Ziehen Sie behutsam am Zentralverstellgurt **g**, um die Schultergurte **c** soweit zu straffen, bis diese am Körper ihres Kindes anliegen.

HINWEIS! Für den optimalen Schutz des Cybex ATON 3S sollten die Schultergurte **c** so nahe wie möglich am Körper anliegen.

NOTE! Always pull on the shoulder belt **c** never pull on the shoulder pads **d**.

- Put the child in the child seat.
- Adjust the shoulder belts **c** to fit exactly over your child's shoulders.

NOTE! Make sure that the shoulder belts **c** are not twisted or crossed over.

- Bring both belt tongues **t** together and lock them into place in the belt buckle **e** with an audible "CLICK".
- Gently and cautiously pull on the central adjuster belt **g**, in order to tighten the shoulder belts **c** until they lie against the body of your child.

NOTE! In order to gain optimum protection from the Cybex ATON 3S, the shoulder belts **c** should lie as close as possible to the body.

ATTENZIONE! Tirare sempre le cinture alla posizione **c**; mai tirare la parte delle spalline di protezione **d**.

- Sedere il bambino nel seggiolino auto.
- Regolare le cinture di sicurezza **c** per portarle sempre nella posizione più corretta .

ATTENZIONE! Assicuratevi che le cinture **c** non siano attorcigliate prima di legare il bambino.

- Congiungete entrambi gli agganci delle cinture **t** e allacciateli al blocco centrale **e**. Sentirete un "CLICK" quando saranno correttamente agganciate.
- Premere leggermente sul pulsante di regolazione centrale **g** per correggere la lunghezza delle cinture **c** in modo che restino sempre vicine al corpo del bambino.

ATTENZIONE! Per avere sempre una protezione ottimale tramite ATON 3S, le cinture di sicurezza **c** devono rimanere sempre il più possibile vicine al corpo del bambino



SICHERHEIT FÜR IHR BABY

HINWEIS! Schnallen Sie Ihr Baby in der Babyschale immer an und lassen Sie Ihr Baby niemals aus den Augen, wenn Sie es auf erhöhten Flächen abstellen. (z.B. Wickelkommode, Tisch, Bank, Sessel...)



WARNUNG! Die Kunststoffteile der Babyschale heizen sich in der Sonne auf. Ihr Baby kann sich daran verbrennen. Schützen Sie Ihr Baby und die Babyschale vor intensiver Sonneneinstrahlung (z.B. indem Sie ein helles Tuch über die Schale legen).

- Nehmen Sie Ihr Baby so oft wie möglich aus der Babyschale und entlasten Sie seine Wirbelsäule.
- Unterbrechen Sie dazu längere Autofahrten. Denken Sie auch außerhalb des Autos daran, Ihr Baby nicht zu lange in der Babyschale zu lassen.

HINWEIS! Bitte lassen Sie Ihr Kind nie unbeaufsichtigt im Fahrzeug zurück.

SAFETY FOR YOUR BABY

NOTE! Always secure the baby in the child seat and never leave your child unattended when putting the ATON 3S on elevated surfaces (e.g. diaper changing table, table, bench ...).



WARNING! Plastic parts of ATON 3S heat up in the sun. Your baby may get burnt. Protect your baby and the car seat from intense exposure to the sun (e.g. putting a white blanket over the seat).

- Take your baby out of the car seat as often as possible in order to relax its spine.
- Interrupt longer journeys. Remember this as well, when using the ATON 3S outside the car.

NOTE! Never leave your child in the car unattended.

SICUREZZA DEL BAMBINO

NOTA BENE! Allacciare sempre il bambino quando all'interno del seggiolino e non lasciarlo mai per alcun motivo incustodito quando l'ATON 3S è posto su superfici rialzate (es. tavolo per il cambio, panchina, ecc).



ATTENZIONE! Le parti in plastica del seggiolino tendono a riscaldarsi se esposte al sole. Per evitare il rischio di scottature al bambino, proteggerlo e proteggere il seggiolino da un'eccessiva esposizione al sole (per esempio stendendo un telo bianco sul seggiolino).

- Cercate di interrompere sedute troppo prolungate del bambino nel seggiolino, sollevandolo quando possibile per permettergli di rilassare la colonna vertebrale.
- Prevedere quindi soste durante il viaggi più lunghi. Ma anche durante i tragitti non in automobile.

NOTA BENE! Non lasciare MAI il bambino incustodito nell'autovettura.

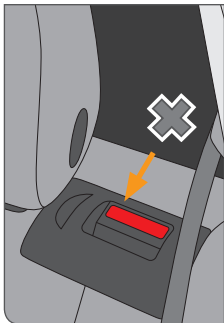
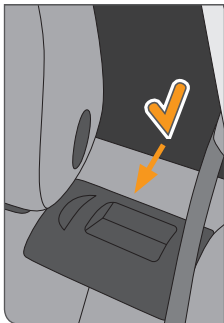

SICHERHEIT BEIM EINBAU INS FAHRZEUG

Achten Sie zum Schutz aller Fahrzeuginsassen stets darauf, dass ...

- die umklappbaren Rückenlehnen der Fahrzeugsitze eingerastet sind und sich in einer aufrechten Position befinden
- bei Einbau der Babyschale auf dem Beifahrersitz, dieser in der hintersten Position steht



WARNUNG! Verwenden Sie die Babyschale nicht auf einem Sitz, auf dem ein Frontairbag aktiviert ist. Dies gilt nicht für die so genannten Seitenairbags.

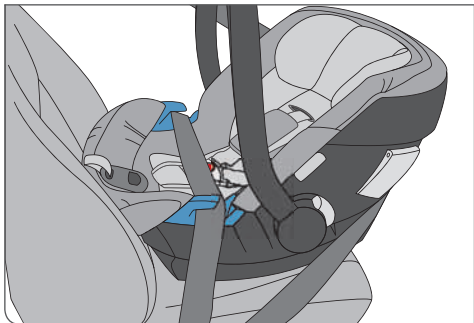

- im Fahrzeug alle beweglichen Gegenstände gesichert sind
- alle Personen im Fahrzeug angeschnallt sind



WARNUNG! Die Babyschale muss, auch dann wenn sie nicht benutzt wird, immer mit dem Fahrzeuggurt befestigt sein. Bereits bei einer Notbremsung oder einem geringen Aufprall kann eine unbefestigte Babyschale andere Mitfahrer und Sie selbst verletzen.

SAFETY IN THE CAR

In order to guarantee the best possible safety for all passengers make sure that ...

- foldable backrests in the car are locked in their upright position
- when installing the ATON 3S on the front passenger seat, adjust the car seat in rearmost position



WARNING! Never use the ATON 3S on a car seat equipped with a front-airbag. This does not apply to so-called side airbags.

- you properly secure all objects likely to cause injury in the case of an accident
- all passengers in the car are buckled up



WARNING! The child seat must always be secured with the seat belt even if not in use. In case of an emergency brake or accident, an unsecured child seat may injure other passengers or yourself.

SICUREZZA NELL'AUTO

Per garantire la massima sicurezza di tutti i passeggeri nell'auto è necessario ...

- verificare che tutti gli schienali reclinabili siano ben fissati nella posizione eretta
- nel caso l'ATON 3S sia installato sul sedile passeggero anteriore, verificare che esso si trovi nella posizione più arretrata



ATTENZIONE! Non posizionare MAI l'ATON 3S sul sedile anteriore passeggero in auto dotate di airbag. L'avvertenza vale soltanto per airbag frontale, non per quelli laterali.

- assicurare in modo appropriato tutti gli oggetti che potrebbero costituire pericolo di ferite in caso di incidente.
- che tutti i passeggeri nel veicolo abbiano le cinture allacciate.



ATTENZIONE! Il seggiolino deve sempre essere fissato con la cintura di sicurezza dell'auto, anche quando non utilizzato. In caso di frenata brusca o di incidente, un seggiolino non fissato potrebbe ferire altri passeggeri o il guidatore.

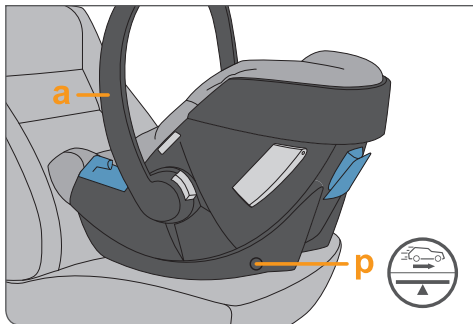

DER EINBAU INS FAHRZEUG

- Vergewissern Sie sich, dass der Tragebügel **a** in der oberen Stellung **A** ist. (siehe Seite 9)
- Stellen Sie die Babyschale entgegen der Fahrtrichtung auf den Fahrzeugsitz. (Die Füße des Kindes zeigen in Richtung Fahrzeugsitzlehne.)
- Der CYBEX ATON 3S ist auf allen Plätzen mit Dreipunkt-Automatiktgurt verwendbar. Wir empfehlen generell, den Sitz hinten im Fahrzeug zu verwenden. Vorne ist Ihr Kind bei einem Unfall in den meisten Fällen höheren Gefahren ausgesetzt.

! WARNUNG! Der Sitz ist nicht für die Verwendung mit einem 2-Punkt- oder Beckengurt geeignet. Bei Sicherung mit einem 2-Punkt-Gurt kann es bei einem Unfall zu schweren oder tödlichen Verletzungen des Kindes kommen.

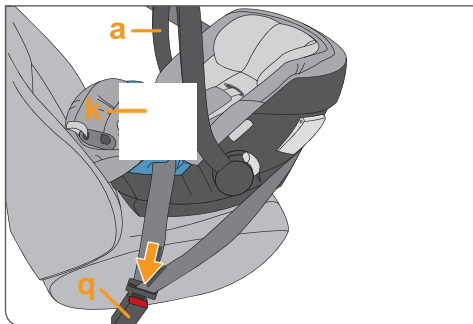

- Stellen Sie sicher, dass die Einbaumarkierung seitlich am Warnaufkleber **p** des Sitzes parallel zum Fahrzeugboden steht.
- Ziehen Sie den Fahrzeuggurt heraus und führen Sie ihn über die Babyschale.
- Rasten Sie die Schlosszunge im Fahrzeug-Gurtschloss **q** ein.

INSTALLING THE SEAT

- Make sure that the carrying handle **a** is in the upper position **A**. (see page 10)
- Place the seat against driving position on the car seat. (The feet of the baby point in the direction of the backrest of the car seat).
- CYBEX ATON 3S can be used on all seats with a three-point automatic retractor belt. We generally recommend to use the seat in the back of the vehicle. In the front, your child is usually exposed to higher risks in case of an accident.



WARNING! The seat must not be used with a two-point belt or a lap belt. When securing your child with a two-point belt, this may result in injuries or death of the child.

- Make sure that the horizontal marking on the safety sticker **p** is parallel to the floor.
- Pull the three-point belt over the child seat.
- Insert the belt tongue into the car belt buckle **q**.

INSTALLAZIONE DEL SEGGIOLINO

- Assicurarsi che il manico per il trasporto **a** sia nella posizione più rialzata **A**. (Vedi pag. 10)
- Collocare il seggiolino sul sedile in direzione opposta a quella di marcia. (I piedi del bambino verso lo schienale del sedile)
- CYBEX ATON 3S può essere utilizzato in tutti i sedili con cinture di sicurezza automatiche a tre punti. Generalmente raccomandiamo di utilizzare il seggiolino nei sedili posteriori dei veicoli. Se utilizzato nel sedile anteriore, il bambino è generalmente esposto a rischi maggiori in caso di incidente.



ATTENZIONE! Il seggiolino NON può essere utilizzato su sedili con cinture a due punti o soltanto quella ventrale. Fissando il bambino con cinture a due punti soltanto lo si espone a grave rischio di ferite o di morte in caso di incidente.

- Verificare che la marcatura orizzontale sull'adesivo di sicurezza **p** risulti parallela al pavimento.
- Tirare la cintura a tre punti e farla passare attorno al seggiolino.
- Inserire il gancio di chiusura nella fibbia **q**.

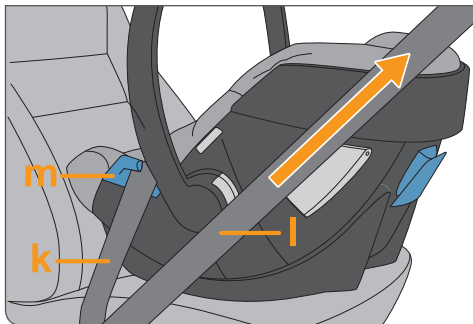

- Legen Sie den Beckengurt **k** in die blauen Gurtführungen **m** an beiden Seiten des Babyschalens-Randes ein.
- Straffen Sie den Beckengurt **k**, indem Sie am Diagonalgurt **l** in Fahrtrichtung ziehen.
- Ziehen Sie den Diagonalgurt **l** hinter das Kopfende der Babyschale.

HINWEIS! Fahrzeuggurt dabei nicht verdrehen.

- Führen Sie den Diagonalgurt **l** durch die hintere blaue Gurtführung **n**.
- Straffen Sie den Diagonalgurt **l**.

WARNUNG! Der Gurt muss durch die blaue Gurtführung und unterhalb des ausgeklappten Seitenaufprallschutzes geführt werden.

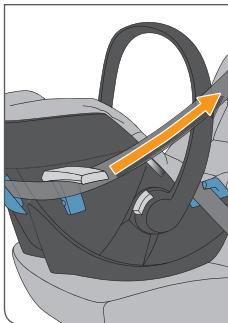
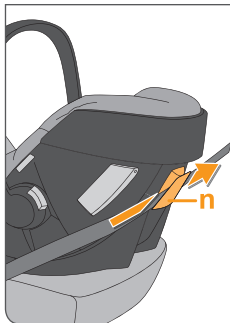

WARNUNG! Es kann vorkommen, dass das Schlossteil **q** des Autogurtes zu lang ist, sodass dieser bis an die blauen Gurtführungen der Schale heranreicht. Dadurch kann die Babyschale nicht straff befestigt werden. Wählen Sie in diesem Fall im Auto einen anderen Sitzplatz für die Babyschale.

- Insert the lap belt **k** into the blue belt guides **m** on both sides of the car seat.
- Pull the diagonal belt **l** in driving direction to tighten the lap belt **k**.
- Pull the diagonal belt **l** behind the top end of the baby seat.

NOTE! Do not twist the car belt.

- Bring the diagonal belt **l** into the blue belt slot **n** on the back.
- Tighten the diagonal belt **l**.

WARNING! The seat belt must run through the blue belt routing and below the unfolded Linear Side-impact Protection.



WARNING! In some cases the buckle **q** of the car safety belt may be too long and reach into the belt slots of the CYBEX ATON 3S, making it difficult to install the ATON 3S securely. If this is the case please choose another position in the car.

- Inserire la parte di cintura ventrale **k** nelle guide **m** su ambo i lati del seggiolino.
- Tirare la parte diagonale della cintura **l** per stringere la parte ventrale **k**.
- Posizionare quindi la parte diagonale della cintura **l** sull'estremità anteriore del seggiolino.

NOTA BENE! Non attorcigliare la cintura!

- Posizionare la cintura diagonale **l** nell'apposita fessura **n** di colore blu sul retro.
- Stringere la cintura diagonale **l**.

ATTENZIONE! La cintura di sicurezza deve passare all'interno degli appositi spazi blu e dietro alla protezione LSP aperta



ATTENZIONE! In alcuni casi il punto di fissaggio della cintura **q** si trova in posizione più rialzata, arrivando all'altezza delle guide per la cintura dell'ATON 3S. Ciò compromette un'installazione corretta del seggiolino. In questo caso raccomandiamo di scegliere un'altra posizione per l'installazione del seggiolino.

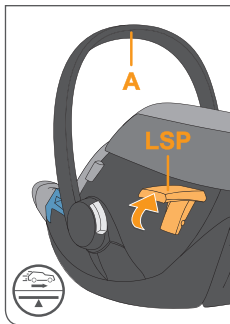

- Zur Verbesserung des Seitenaufprallschutzes klappen Sie den türseitigen linearen Seitenprotector (**LSP**) nach oben.

HINWEIS! Der von der Fahrzeugtür abgewandte Seitenprotector (**LSP**) darf nicht ausgeklappt werden.

- Dieser rastet mit einem hörbaren KLICK in seiner Position ein.

HINWEIS: Beim Einbau der Babyschale auf einem mittleren Sitzplatz dürfen Sie den linearen Seitenaufprallschutz (**LSP**) nicht ausklappen.



WARNUNG! Der ausgeklappte Seitenaufprallschutz (**LSP**) dient nicht als Tragegriff oder zur Befestigung der Babyschale.

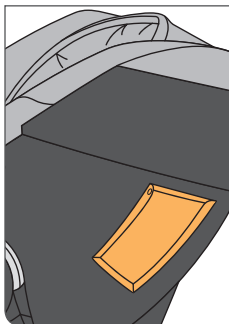
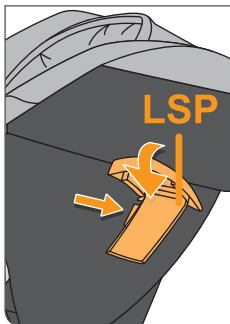

AUSBAU AUS DEM FAHRZEUG

Durch Drücken des Sperrblockes **f** können Sie den linearen Seitenaufprallschutz (**LSP**) wieder einklappen.

HINWEIS: Um Ihr Fahrzeug sowie die Babyschale vor Beschädigung zu schützen, muss der Seitenprotector (**LSP**) vor der Entnahme wieder eingeklappt werden.

- Nehmen Sie den Gurt aus der hinteren blauen Gurtführung **n**.
- Öffnen Sie das Auto-Gurtschloss **q** und nehmen Sie den Beckengurt **k** aus den blauen Gurtführungen **m**.

- Lift up the linear-side impact protection (LSP) device to improve side protection during a side collision.

NOTE: It is not allowed to lift up the side protector (LSP) on the side turned away from the vehicle door.

- Listen for an audible CLICK, when it locks

NOTE: When using the ATON 3S on a middle position in the vehicle, it's prohibited to fold out the (LSP) device.



WARNING! Using the (LSP) device to carry or to fasten the ATON 3S is prohibited.

REMOVING THE CAR SEAT

By pressing the locking device **f**, you can fold the device (LSP) downwards into the original position.

NOTE: Before removing the ATON 3S from the vehicle, fold the (LSP) devices back into place. This protects the (LSP) device and the vehicle itself from damage.

- Take the seat belt out of the blue belt slot **n** in the back.
- Open the car buckle **q** and take the lap belt **k** out of the blue belt slots **m**.

- Sollevare il dispositivo **LSP** (protezione lineare nell'impatto laterale) per migliorare la protezione in caso di incidente con collisione laterale.

NOTA BENE: è vietato sollevare la protezione LSP nel lato interno, il più lontano dalla porta del veicolo.

- Verificare che la protezione sia fissata correttamente in posizione, dovrete sentire il CLICK.

NOTA BENE: Quando ATON 3S viene posizionato nella parte centrale del sedile posteriore, non si deve rialzare il sistema **LSP**.



Attenzione! E' Assolutamente vietato utilizzare il sistema **LSP** per il trasporto o per il fissaggio di ATON 3S.

TOGLIERE IL SEGGIOLINO

Premendo il pulsante di blocco **f**, è possibile chiudere il dispositivo (LSP) riponendolo in posizione originale

NOTA BENE: Prima di togliere ATON 3S dal veicolo, ripiegare i dispositivi **LSP** nella posizione originale. Questo protegge sia il sistema **LSP** che la vettura da eventuali danni.

- Togliere la cintura dalla fessura **n** di colore blu sul retro.
- Slacciare la cintura dalla fibbia **q** e sfilare la cintura dagli alloggiamenti **m** di colore blu.

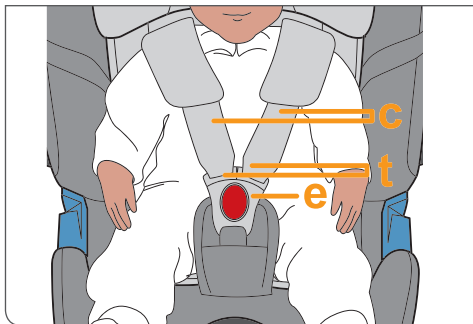

SO IST IHR BABY RICHTIG GESICHERT

Prüfen Sie zur Sicherheit Ihres Babys, dass ...

- die Schultergurte **c** der Babyschale körpernah anliegen, ohne das Baby einzuengen
- die Position der Kopfstütze richtig eingesellt ist
- die Schultergurte **c** nicht verdreht sind
- die Schliessungen **t** im Gurtschloss **e** eingerastet sind

SO IST DIE BABYSCHALE RICHTIG EINGEBAUT

Prüfen Sie zur Sicherheit Ihres Babys, dass ...

- die Babyschale entgegen der Fahrtrichtung befestigt ist (die Füße des Kindes zeigen in Richtung Fahrzeugsitzlehne)
- die Babyschale nur dann auf dem Beifahrersitz befestigt ist, wenn kein Front-Airbag auf die Babyschale einwirken kann
- der ATON 3S mit einem 3-Punkt-Gurt befestigt ist
- der Beckengurt **k** durch die beiden blauen Gurtführungen **m** am Rand der Babyschale verläuft
- der Diagonalgurt **l** durch die blaue Gurtführung **n** an der Rückenlehne der Babyschale verläuft

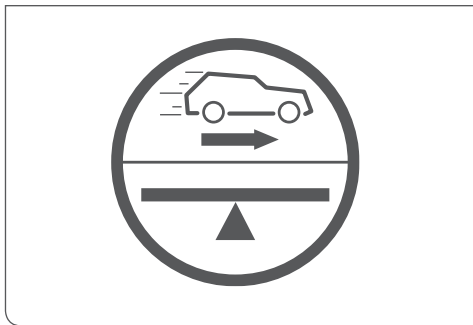

SECURING YOUR CHILD CORRECTLY

For the safety of your child please check ...

- if the shoulder belts **c** fit well to the body without restricting the baby
- that the headrest is adjusted to the correct height
- if the shoulder belts **c** are not twisted
- if the buckle tongues **t** are fastened in the buckle **e**

INSTALLING THE BABY SEAT CORRECTLY

For the safety of your child please make sure ...

- that the ATON 3S is positioned against driving direction (the feet of the baby point in the direction of the backrest of the car seat)
- if the car seat is installed in front, that the front-airbag is deactivated
- that ATON 3S is secured with a 3-point belt
- that the lap belt **k** is running through the belt slots **m** on each side of the baby seat
- that the diagonal belt **l** is running through the blue belt hook **n** on the back of the baby seat

FISSARE CORRETTAMENTE IL BAMBINO

Per la massima sicurezza del bambino raccomandiamo di verificare...

- che le cinture di sicurezza per le spalle **c** siano ben aderenti al suo corpo, senza stringerlo eccessivamente
- che il poggiatesta sia sempre regolato all'altezza giusta
- che le cinghie non siano in alcun modo attorcigliate
- che gli agganci delle cinture **t** siano ben fissati all'interno della fibbia **e**

INSTALLARE CORRETTAMENTE IL SEGGIOLINO

Per la sicurezza del bambino è necessario verificare...

- che il seggiolino ATON 3S sia sempre posizionato in direzione contraria al senso di marcia (i piedi del bambino devono trovarsi verso lo schienale del sedile)
- che, nel caso il seggiolino CYBEX ATON 3S sia collocato sul sedile anteriore, l'airbag frontale sia disattivato
- che il seggiolino ATON 3S sia fissato con cinture di sicurezza a tre punti
- che la parte di cintura ventrale **k** scorra correttamente attraverso le apposite guide **m** su ambo i lati del seggiolino
- che la parte di cintura diagonale **l** scorra attraverso il gancio di fissaggio **n** di colore blu sul retro del seggiolino

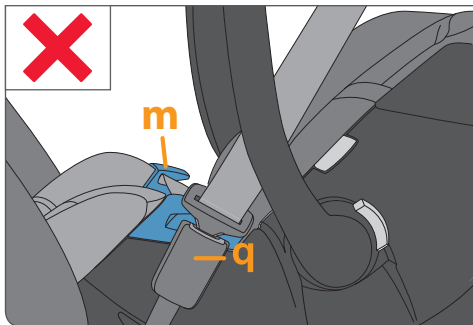

- das Auto-Gurtschloss **q** nicht in die blaue Gurtführung **m** reicht
- der Autogurt straff und nicht verdreht ist
- die Babyschale waagrecht im Fahrzeug steht (Markierung)

HINWEIS! Die Babyschale darf ausschließlich auf einem nach vorne gerichteten Sitz benutzt werden, der mit einem Dreipunkt-Sicherheitsgurt ausgestattet ist, welcher nach ECE R16 zugelassen ist.

- Zur Verbesserung des Seitenaufprallschutzes klappen Sie den türseitigen linearen Seitenprotector (LSP) nach oben.

- that the car buckle **q** is not reaching all the way to the blue belt slot **m**
- that the car belt is tight and not twisted
- that the ATON 3S is vertically installed on the car seat (see marking)

NOTE! The CYBEX ATON 3S is exclusively made for forward facing car seats, which are equipped with a 3-point belt system according to ECE R16.

- Lift up the linear-side impact protection (LSP) device to improve side protection during a side collision.

- che il punto di fissaggio della cintura dell'auto **q** non raggiunga l'altezza delle guide **m** del seggiolino
- che la cintura dell'auto sia ben tesa e non attorcigliata
- che l'ATON 3S sia installato in posizione verticale sul sedile dell'auto (vedi contrassegno)

NOTA BENE! Cybex ATON 3S è adatto esclusivamente a sedili rivolti in direzione del senso di marcia, equipaggiati con sistemi di cinture di sicurezza a tre punti secondo le norme ECE R16.

- Sollevare il dispositivo LSP (protezione lineare nell'impatto laterale) per migliorare la protezione in caso di incidente con collisione laterale.

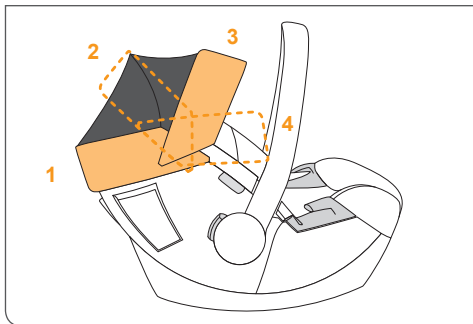

ÖFFNEN DES SONNENVERDECKES

Ziehen Sie die Kunststoffabdeckung des Sonnenverdeckes von der Schale weg. Zum Einklappen schwenken Sie das Sonnenverdeck in die Ausgangsposition zurück.

CYBEX TRAVEL-SYSTEM

Befolgen Sie die Gebrauchsanweisung Ihres Kinderwagens!

Zur Montage setzen Sie die Babyschale mit dem Kopfende in Fahrtrichtung auf die Adapter des ausgeklappten CYBEX Buggy, so dass die Babyschale beidseitig hörbar einrastet.

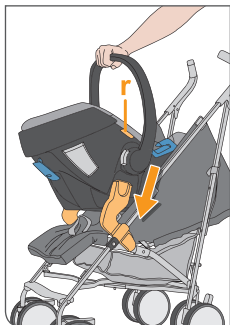

Kontrollieren Sie immer, ob die Babyschale fest mit dem Buggy verbunden ist.

DEMONTAGE

Zur Entriegelung halten Sie die beiden Entriegelungstasten r der Babyschale gedrückt und heben Sie die Schale nach oben.

OPENING THE CANOPY

Pull the canopy panel away from the seat and turn the canopy up. To fold away the canopy turn it back to its basic position.

CYBEX TRAVEL-SYSTEM

Please follow the instruction manual supplied with your push chair.

In order to attach the CYBEX ATON 3S please place it against driving direction on the adapters of the CYBEX buggy. You will hear an audible CLICK when the baby seat is locked into the adapters.

Always double check if the baby seat is securely fastened to the buggy.

DEMOUNTING

To unlock the baby seat keep the release buttons pressed and then lift the shell up.

APERTURA DELLA CAPOTTINA

Ruotare verso l'alto il pannello di protezione e aprire la capottina. Per chiudere la capottina, spingere semplicemente il pannello verso la posizione iniziale.

CYBEX TRAVEL-SYSTEM

Vi preghiamo di seguire le istruzioni contenute nel manuale del passeggino.

Per fissare il CYBEX ATON 3S disporlo in posizione contraria al senso di marcia sugli adattatori del passeggino CYBEX. Il seggiolino sarà fissato quando sentirete chiaramente il CLICK di aggancio negli adattatori.

Controllare sempre bene che il seggiolino sia fissato saldamente al passeggino.

SMONTAGGIO

Per sganciare il seggiolino tenere premuti i pulsanti e sollevare la scocca.

PFLEGE

Um die größtmögliche Schutzwirkung Ihrer Babyschale zu gewährleisten, ist es unbedingt notwendig, dass Sie folgendes beachten:

- Alle wichtigen Teile der Babyschale sollten regelmäßig auf Beschädigungen kontrolliert werden.
- Die mechanischen Bauteile müssen einwandfrei funktionieren.
- Es ist unbedingt darauf zu achten, dass die Babyschale nicht zwischen harten Teilen wie Fahrzeugtür, Sitzschiene usw. eingeklemmt wird, da sie dadurch beschädigt werden kann.
- Die Babyschale muss z.B. nach einem Sturz unbedingt vom Hersteller überprüft werden.

HINWEIS! Es ist ratsam, bereits beim Kauf eines CYBEX ATON 3S einen zusätzlichen Bezug zu kaufen, sodass der CYBEX ATON 3S weiter benutzt werden kann, auch während des Waschens und Trocknens des Bezuges.

VERHALTEN NACH EINEM UNFALL

Aufgrund eines Unfalles können am Kindersitz Beschädigungen auftreten, die mit bloßem Auge nicht erkennbar sind. Bitte tauschen Sie nach einem Unfall unbedingt den Sitz aus. Im Zweifelsfall wenden Sie sich bitte an den Händler oder Hersteller.

PRODUCT CARE

In order to guarantee the best possible protection for your child, please take note of the following:

- All important parts of the child seat should be examined for damages on a regular basis.
- The mechanical parts must function flawlessly.
- It is essential that the child seat does not get jammed between hard parts like the door of the car, seat rail etc. which might cause damage to the seat.
- The child seat must be examined by the manufacturer after e.g. having been dropped or similar situations.

NOTE! When you buy a CYBEX ATON 3S it is recommended to buy a second seat cover. This allows you to clean and dry one whilst using the other one in the seat.

WHAT TO DO AFTER AN ACCIDENT

In an accident the seat can sustain damages which are invisible to the eye. Therefore the seat should be replaced immediately in such cases. If in doubt please contact your retailer or the manufacturer.

MANUTENZIONE

Per garantire la massima protezione del bambino è necessario tenere presente quanto segue:

- Tutte le parti importanti del seggiolino devono essere sottoposte ad un controllo regolare per verificare eventuali danni.
- Le parti meccaniche devono funzionare correttamente.
- E' essenziale che il seggiolino non venga danneggiato a causa di un eventuale schiacciamento tra il sedile dell'auto e la porta o da altri ostacoli solidi.
- Il seggiolino dovrà essere inviato al produttore per un controllo in caso di caduta o altri eventi similari.

NOTA BENE! Consigliamo sempre l'acquisto di un secondo rivestimento per CYBEX ATON 3S. Questo consente di avere sempre il seggiolino completo di rivestimento mentre uno dei due viene lavato e pulito.

IN CASO DI INCIDENTE

In caso di incidente il seggiolino può essere soggetto a danni non immediatamente visibili. A seguito di un incidente il seggiolino dovrebbe essere immediatamente sostituito. Per qualsiasi dubbio vi preghiamo di contattare il rivenditore o il produttore.

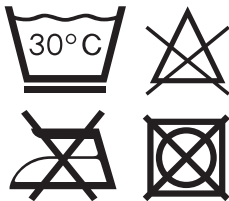

REINIGUNG

Es ist darauf zu achten, dass nur ein Original CYBEX ATON 3S Sitzbezug verwendet wird, da auch der Bezug ein wesentlicher Bestandteil der Funktion ist. Ersatzbezüge erhalten Sie im Fachhandel.

HINWEIS! Bitte den Bezug vor der ersten Verwendung waschen. Der Bezug darf bei 30°C im Schonwaschgang gewaschen werden. Sollten Sie mit mehr als 30°C waschen, kann es zu Ausfärbungen kommen. Bitte den Bezug gesondert von anderer Wäsche waschen und keinesfalls maschinell trocknen! Den Bezug keinesfalls in der prallen Sonne trocknen! Die Kunststoffteile können mit einem milden Reinigungsmittel und warmen Wasser gewaschen werden.

! **WARNUNG!** Bitte auf keinen Fall chemische Reinigungs- oder Bleichmittel verwenden!

WARNUNG! Das Gurtsystem kann nicht ausgebaut werden! Entfernen Sie niemals einzelne Bestandteile des Gurtsystems!

Sie können die Gurte mit einer lauwarmen Seifenlösung abwaschen.

CLEANING

It is important to use only an original CYBEX ATON 3S seat cover since the cover is an essential part of the function. You may obtain spare covers at your retailer.

NOTE! Please wash the cover before you use it the first time. Seat covers are machine washable at max. 30°C on delicate cycle. If you wash it at higher temperature, the cover fabric may lose colour. Please wash the cover separately and never dry it mechanically! Do not dry the cover in direct sunlight! You can clean the plastic parts with a mild detergent and warm water.

! **WARNING!** Please do not use chemical detergents or bleaching agents under any circumstances!

WARNING! The integrated harness system cannot be removed from the baby seat. Do not remove parts of the harness system.

The integrated harness system can be cleaned with a mild detergent and warm water.

PULIZIA

Il rivestimento è una parte importante per il funzionamento del seggiolino ed è indispensabile utilizzare soltanto rivestimenti originali CYBEX ATON 3S. Rivestimenti di ricambio originali sono disponibili presso i rivenditori autorizzati.

NOTA BENE! E' consigliato il lavaggio prima del primo utilizzo. Rivestimenti lavabili in lavatrice, ciclo delicato max 30°. L'uso di temperature più elevate può scolorire i tessuti. Lavare separatamente e non asciugare mai a macchina. Non asciugare alla luce diretta del sole. Le parti in plastica possono essere pulite con detergente neutro e acqua tiepida.

! **ATTENZIONE!** Non usare MAI detergenti chimici o agenti sbiancanti.

ATTENZIONE! Il sistema di imbragatura integrato non può essere rimosso! Non rimuovere alcuna parte del sistema di imbragatura dal seggiolino.

Il sistema di imbragatura integrato può essere lavato con un detergente neutro e acqua calda.

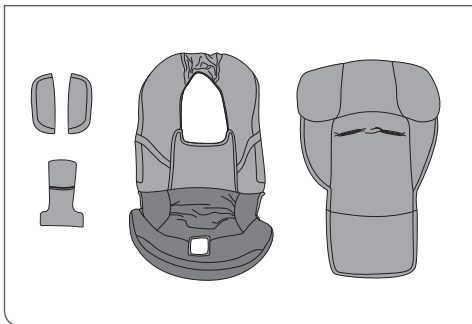

ENTFERNEN DES BEZUGES

Der Bezug besteht aus 5 Teilen: 1 Schalenbezug, 1 Kopfstützenbezug, 2 Gurtpolster und 1 Gurtschlosspolster. Zum Entfernen gehen Sie bitte wie folgt vor:

- Öffnen Sie das Gurtschloss.
- Ziehen Sie die beiden Schulterpolster vom Gurt ab.
- Ziehen Sie den Kopfstützenbezug über den Kopfstützenrand ab
- Fädeln Sie die Schultergurte mit den Schloszlungen aus dem Kopfstützenbezug aus.
- Ziehen Sie den Kopfstützenbezug ab.
- Ziehen Sie den Hauptbezugsteil über den Schalenrand ab.
- Ziehen Sie das Gurtschloss aus dem Bezug.
- Nun können Sie den Bezug abnehmen.

! **WARNUNG!** Der Kindersitz darf keinesfalls ohne Bezug verwendet werden.

HINWEIS! Es dürfen nur CYBEX ATON 3S original Bezüge verwendet werden.

ANBRINGEN DES BEZUGES

Führen Sie die zuvor beschriebenen Handgriffe in umgekehrter Reihenfolge aus, um den Bezug wieder zu befestigen.

HINWEIS! Die Schultergurte dabei nicht verdrehen oder vertauschen.

REMOVING THE COVER

The cover consists of 5 parts. 1 seat cover, 1 headrest cover, 2 shoulder pads and 1 buckle pad. To remove the cover please follow these steps:

- Open the buckle.
- Remove the shoulder pads from the shoulder belts.
- Pull the headrest cover over the headrest rim.
- Pull the shoulder belts with the buckle tongues out of the headrest cover.
- Remove the headrest cover.
- Pull the seat cover over the seat rim.
- Pull the buckle through the seat cover.
- Now you can remove the cover part.



WARNING! The child seat must never be used without the cover.

NOTE! Use CYBEX ATON 3S covers only!

ATTACHING THE SEAT COVERS

in order to put the covers back onto the seat, proceed in the reverse order as shown above.

NOTE! Do not twist the shoulder straps.

RIMOZIONE DEL RIVESTIMENTO

La fodera comprende 5 parti. 1 fodera per la seduta, 1 fodera per il poggiatesta, 2 spalline per le cinture, 1 fodera per la fibbia centrale. Per sfoderare il seggiolino seguire questi passaggi.

- Slacciare le cinture.
- Rimuovere le spalline di protezione dalle cinture.
- Tirare verso l'alto la fodera del poggiatesta per sfilarlo
- Sfilare le cinture e la fibbia centrale dalla fodera.
- Rimuovere la fodera del poggiatesta.
- Sfilare la fodera della seduta dalla parte più alta del seggiolino.
- Sfilare le cinture e la fibbia centrale dalla fodera.
- Ora potete rimuovere la fodera della seduta.



ATTENZIONE! Il seggiolino di sicurezza non deve essere MAI utilizzato senza l'apposito rivestimento.

NOTA BENE! Utilizzare solo ed esclusivamente rivestimenti CYBEX ATON 3S originali!

FISSARE IL RIVESTIMENTO

Per riposizionare il rivestimento sul seggiolino ripetere le operazioni sopra descritte nell'ordine inverso.

NOTA BENE! Fare molta attenzione a non attorcigliare mai le cinghie per le spalle.

PRODUKTLEBENSDAUER

Durch den langsamen Verschleiß des Kunststoffs, beispielsweise durch Sonneneinstrahlung (UV), können sich die Eigenschaften des Produkts geringfügig verschlechtern.

Da in Fahrzeugen sehr große Temperaturschwankungen herrschen und andere unvorhersehbare Belastungen auftreten können, ist es notwendig, folgende Punkte zu beachten:

- Wenn das Fahrzeug längere Zeit der prallen Sonne ausgesetzt ist, muss die Babyschale aus dem Fahrzeug entfernt oder mit einem hellen Tuch abgedeckt werden.
- Prüfen Sie jährlich alle Kunststoffteile der Schale auf Beschädigung oder Veränderung von Form oder Farbe.
- Stellen Sie eine Veränderung fest, ist die Schale zu entsorgen. Veränderungen des Stoffes insbesondere das Ausbleichen sind normal und stellen keine Beeinträchtigung dar.

DURABILITY OF PRODUCT

Since plastic materials wear out over time, e.g. from exposure to direct sunlight, the product characteristics may vary slightly.

As the car seat may be exposed to high temperature differences as well as other unforeseeable forces please follow the instructions below.

- If the car is exposed to direct sunlight for a longer period of time, the child seat must be taken out of the car or covered with a cloth.
- Examine all plastic parts of the seat for any damages or changes to their form or color on a yearly basis.
- If you should notice any changes, you must dispose of the seat. Changes to the fabric - in particular the fading of color - are normal and do not constitute a damage.

DUREVOLEZZA PRODOTTO

Poiché con il tempo le parti in plastica tendono ad usurarsi, per esempio per esposizione eccessiva alla luce del sole, le caratteristiche del prodotto possono nel tempo subire leggere variazioni.

Poiché il seggiolino può essere esposto a notevoli variazioni di temperatura o a circostanze imprevedibili all'interno del veicolo è in ogni caso importante prendere nota di quanto segue:

- Nel caso l'automobile venga lasciata al sole per un lungo periodo consigliamo di estrarre il seggiolino dall'abitacolo o di ripararlo con un telo di copertura.
- Raccomandiamo di controllare accuratamente almeno una volta l'anno tutte le parti in plastica per verificarne eventuali danni, modifiche di forma o di colore.
- In caso di modifiche riscontrate consigliamo di non riutilizzare il seggiolino. Eventuali modifiche al tessuto di rivestimento, in particolare lo sbiadimento, sono considerate normali e non costituiscono un difetto.

ABFALLTRENNUNG

Aus Umweltschutzgründen bitten wir den Benutzer zu Beginn (Verpackung) und am Ende (Produkteile) der Lebensdauer der Babyschale, den anfallenden Abfall zu trennen. Die Abfallentsorgung kann kommunal unterschiedlich geregelt sein. Um eine vorschriftsmäßige Entsorgung der Babyschale zu gewährleisten, setzen Sie sich mit Ihrer kommunalen Abfallentsorgung bzw. Verwaltung Ihres Wohnortes in Verbindung. Beachten Sie auf jeden Fall die Entsorgungsbestimmungen Ihres Landes.



WARNUNG! Bewahren Sie Verpackungsmaterial aus Kunststoff außer Reichweite Ihres Kindes auf, es besteht Erstickungsgefahr!

INFORMATIONEN ZUM PRODUKT

Bei Fragen wenden Sie sich zuerst an Ihren Händler. Folgende Angaben sollten Ihnen vorliegen:

- Seriennummer (siehe Aufkleber).
- Marke und Typ des Autos und die Position des Sitzes, auf dem die Babyschale benutzt wird.
- Gewicht (Alter, Größe) des Kindes.

Weitere Informationen zu unseren Produkten finden Sie auch unter **WWW.CYBEX-ONLINE.COM**

DISPOSAL

For environmental reasons we kindly ask our customers to dispose of the beginning (packing) and at the end (seat parts) of the lifetime of the child seat all incidental waste properly. Waste disposal regulations may vary regionally. In order to guarantee a proper disposal of the child seat, please contact your communal waste management or administration of your place of residence. In any case, please take note of the waste disposal regulations of your country.



WARNING! Keep all packing materials away from children. There is a risk of suffocation!

PRODUCT INFORMATION

If you have questions please contact your dealer first. Please collect the following information before:

- serial number (see sticker).
- brand name and type of car and the position where the seat is mounted normally.
- weight (age, size) of child.

For further information about our products please visit

WWW.CYBEX-ONLINE.COM

SMALTIMENTO

Per ragioni di natura ambientale chiediamo a tutti i nostri clienti di provvedere allo smaltimento appropriato di ogni parte dall'inizio (imballo) alla fine (seggolino ed ogni sua parte). Le norme per lo smaltimento variano localmente. Al fine di garantire lo smaltimento corretto preghiamo di contattare l'ufficio di competenza della vostra città di residenza per delucidazioni in merito. In ogni caso, seguire sempre le normative dello stato di residenza.



ATTENZIONE! Tenere tutte le parti dell'imballo lontane dalla portata dei bambini. Questo per evitare qualsiasi rischio di soffocamento!

INFORMAZIONI TECNICHE

Per qualsiasi dubbio o informazione rivolgetevi subito al distributore. Prima di contattare il distributore accertatevi di avere questi dati:

- Numero di serie (vedi adesivo)
- Marca e modello dell'auto, posizione in cui il seggiolino viene normalmente installato.
- Peso (età, statura) del bambino.

Per ulteriori informazioni sul prodotto vi invitiamo a visitare il nostro sito: **WWW.CYBEX-ONLINE.COM**

GARANTIEBEDINGUNGEN

Die nachfolgenden Garantiebestimmungen gelten nur in dem Land, in dem dieses Produkt erstmalig über den Einzelhandel an einen Verbraucher verkauft wurde. Die Garantie deckt sämtliche Herstellungs- und Materialfehler ab, die im Zeitpunkt des Kaufs bestanden haben oder die innerhalb von drei (3) Jahren nach dem Erstverkauf dieses Produkts über den Einzelhandel an einen Verbraucher in Erscheinung getreten sind (Herstellergarantie). Tritt während der Garantiezeit ein Herstellungs- und Materialfehler auf, wird das Produkt kostenlos repariert oder – nach unserem freien Ermessen – gegen ein neues ausgetauscht. Um Leistungen im Rahmen dieser Garantie in Anspruch nehmen zu können, muss das Produkt an den Einzelhändler zurückgegeben werden, der es erstmalig verkauft hat und ein Nachweis über den Kauf (Kaufbeleg oder Rechnung) im Original vorgelegt werden, welcher das Kaufdatum, den Namen des Händlers sowie die Produktbezeichnung aufzeigt. Der Anspruch aus diesem Garantieverprechen besteht nicht, wenn das Produkt an den Hersteller oder irgendeine andere Person als den Einzelhändler, der es erstmalig verkauft hat, zum Zweck der Inanspruchnahme der Garantieleistung geschickt wird. Die Garantie gilt nur, wenn das Produkt nach dem Kauf umgehend auf Vollständigkeit, Herstellungs- und Materialfehler überprüft wurde. Wurde das Produkt im Versandhandel gekauft, ist es umgehend nach Erhalt auf Vollständigkeit, Herstellungs- und Materialfehler zu überprüfen. Falls Schäden vorhanden sind, darf das Produkt

WARRANTY

The following warranty applies solely in the country where this product was initially sold by a retailer to a customer. The warranty covers all manufacturing and material defects, existing and appearing, at the date of purchase or appearing within a term of three (3) years from the date of purchase from the retailer who initially sold the product to a consumer (manufacturer's warranty). In the event that a manufacturing or material defect should appear, we will – at our own discretion – either repair the product free of charge or replace it with a new product. To obtain such warranty it is required to take or ship the product to the retailer, who initially sold this product to a customer and to submit an original proof of purchase (sales receipt or invoice) that contains the date of purchase, the name of the retailer and the type designation of this product. This warranty shall not apply in the event that this product is taken or shipped to the manufacturer or any other person other than the retailer who initially sold this product to a consumer. Please check the product with respect to completeness and manufacturing or material defects immediately at the date of purchase or, in the event that the product was purchased in distance selling, immediately after receipt. In case of a defect stop using the product and take or ship it immediately to the retailer who initially sold it. In a warranty case the product has to be returned in a clean and complete condition. Prior to contacting the retailer, please read this instruction manual carefully. This warranty does not cover any damages caused by misuse, environmental influence (water, fire,

GARANZIA

La seguente garanzia vale unicamente nella nazione in cui il prodotto è stato originariamente venduto da un rivenditore al consumatore. La garanzia copre eventuali difetti di fabbricazione e di materiali riscontrati all'acquisto o entro un periodo di tre (3) anni dalla data di acquisto presso il rivenditore (garanzia del produttore). Nel caso venga riscontrato o appaia un difetto di fabbricazione o di materiali nel corso di validità della garanzia provvederemo - a nostra discrezione - a riparare il prodotto senza costi o a sostituirlo. Per avere diritto alla garanzia è necessario riportare o spedire il prodotto al rivenditore presso il quale è stato acquistato ed è indispensabile fornire la prova d'acquisto (scontrino fiscale, fattura, ecc.) in originale. La prova d'acquisto dovrà contenere indicati la data di acquisto, il nome del rivenditore e le caratteristiche del prodotto (tipo/modello). Nessun intervento in garanzia se il prodotto verrà inviato al produttore o a qualsiasi altra persona diversa dal rivenditore presso il quale si è effettuato l'acquisto. La garanzia è valida soltanto se il prodotto è stato sottoposto ad un accurato controllo di completezza, funzionalità all'acquisto e eventuali manchevolezze di produzione o di materiali sono state prontamente segnalate. Per acquisti a distanza, raccomandiamo di effettuare un controllo completo al ricevimento del prodotto. In caso si riscontri qualsiasi danneggiamento invitiamo a NON utilizzare il prodotto e a restituirlo immediatamente al rivenditore da cui è stato acquistato. I diritti di garanzia sono validi soltanto se il prodotto è reso pulito e

nicht mehr benutzt werden und muss umgehend an den Händler, der es erstmalig verkauft hat, zurückgegeben werden. Im Garantiefall muss das Produkt in einem vollständigen und sauberen Zustand zurückgegeben werden. Bitte lesen Sie vor einer Kontaktaufnahme mit dem Händler sorgfältig die Gebrauchsanleitung. Die Garantie deckt keine Schäden ab, die durch Fehlgebrauch, äußere Einflüsse (Wasser, Feuer, Verkehrsunfälle o.ä.) oder normalen Verschleiß entstanden sind. Die Garantie wird nur gewährt, wenn das Produkt in Übereinstimmung mit der Gebrauchsanweisung behandelt und benutzt wurde, Reparaturen oder Veränderungen ausschließlich durch Personen vorgenommen wurden, die hierzu befugt waren und stets nur Original Bau- und Zubehörteile verwendet wurden. Durch diese Garantie werden weder die auf Grundlage der jeweils anwendbaren Gesetze bestehenden Verbraucherrechte noch Rechte gegen den Verkäufer wegen der Vertragswidrigkeit des Produkts ausgeschlossen, begrenzt oder in anderer Weise eingeschränkt.

CYBEX IN EUROPE

CYBEX GmbH,

Riedinger Str. 18, 95448 Bayreuth, Germany

Tel.: +49 921 78 511-0, Fax.: +49 921 78 511- 999

road accidents etc.) or normal wear and tear. It does solely apply in the event that the use of the product was always in compliance with the operating instructions, if any and all modifications and services were performed by authorized persons and if original components and accessories were used. This warranty does not exclude, limit or otherwise affect any statutory consumer rights, including claims in tort and claims with respect to a breach of contract, which the buyer may have against the seller or the manufacturer of the product.

completo di ogni parte. Prima di contattare il rivenditore Vi preghiamo di leggere con attenzione le istruzioni contenute nel manuale. La garanzia non copre danni provocati da utilizzo improprio o eventi fortuiti e cause ambientali (acqua, fuoco, incidenti stradali, ecc) o dal normale deperimento d'uso. La garanzia è valida soltanto per prodotti usati in conformità a quanto stabilito nel manuale istruzioni, se eventuali modifiche o riparazioni sono state effettuate da personale autorizzato e se sono state utilizzate solo parti ed accessori originali. Questa garanzia non esclude, limita o comunque pregiudica eventuali diritti legali dei consumatori, comprese istanze in caso di torto e in caso di una violazione del contratto, che l'acquirente può avere nei confronti del rivenditore o del produttore.

CONTATTO

CYBEX GmbH,
Riedinger Str. 18, 95448 Bayreuth, Germany
tel. +39 0444 602721, fax +39 0444 1876734
email: italy@columbustp.com

ATON 3S

CYBEX
ATON 3S
ECE R 44/04

UNIVERSAL
SEMI-UNIVERSAL
up to 13 kg



04301297

CYBEX GmbH
Riedinger Str. 18, 95448 Bayreuth
Germany



Approved for Cybex Aton
BASE, BASE-fix, BASE 2
and BASE 2-fix

Homologation

CYBEX ATON 3S - siège auto pour enfant - ECE R44/04 groupe 0+
Âge: à d'environ 18 mois;
Poids: jusqu'à 13kg

Recommandation:

Uniquement pour les véhicules équipés d'une ceinture de sécurité 3 points à rétractation automatique, en accord avec la norme ECE R16.

Goedkeuring

CYBEX ATON 3S - baby autozitje ECE R44/04 Groep 0+
Leeftijd: tot circa 18 maanden
Gewicht: tot 13kg

Aanbevolen: voor voertuigen met een automatische 3-punsgordel, conform ECE R16.

Dopuszczenie do użytku

- norma – CYBEX ATON 3S - dziecięcy fotelik samochodowy ECE R44/04 grupa 0+
Wiek: do ok. 18 miesięcy
Waga: do 13 kg

Zalecany: do foteli samochodowych z 3-punktowymi pasami bezpieczeństwa z automatyczną blokadą, zgodnych z normą ECE R16

CHER CLIENT

Merci beaucoup d'avoir choisi le CYBEX ATON 3S. Lors du développement du CYBEX ATON 3S, nous nous sommes focalisés sur la sécurité, le confort et la facilité d'utilisation. Ce produit de qualité répond aux normes de qualité les plus strictes en vigueur.

Lors du développement du CYBEX ATON 3S, nous nous sommes focalisés sur la sécurité, le confort et la facilité d'utilisation. Ce produit de qualité répond aux normes de qualité les plus strictes en vigueur.

! AVERTISSEMENT! Pour une protection optimum de votre enfant, il est essentiel d'installer et d'utiliser le CYBEX ATON 3S comme indiqué dans le manuel d'instructions.

ATTENTION! En fonction de la législation locale, les caractéristiques du produit peuvent être différentes.

ATTENTION! Merci de conserver le manuel d'instructions pour référence ultérieure et de le ranger dans le tiroir conçu à cet effet, situé à l'arrière du siège.

GEACHTE KLANT!

Wij danken u voor het aankopen van de CYBEX ATON 3S.

Wij garanderen u dat bij de ontwikkeling van de CYBEX ATON 3S veiligheid, comfort en gebruiksvriendelijkheid centraal stonden. Dit produkt werd vervaardigd onder een strenge kwaliteitscontrole en beantwoordt aan de strengste veiligheidsnormen.

! **WAARSCHUWING!** Voor de veiligheid van uw kind, is het belangrijk de CYBEX ATON 3S volgens de aanwijzingen in deze handleiding te installeren en te gebruiken.

OPGEPAST! Afhankelijk van lokale gewoonten kunnen de eigenschappen van het produkt verschillen.

OPGELET! Houd de handleiding steeds bij de hand en bewaar ze op de daartoe voorziene plaats onder het zitje.

DRODZY KLIENCI!

Bardzo dziękujemy za zakup dziecięcego fotelika samochodowego CYBEX ATON 3S. Możemy Państwa zapewnić, że opracowując fotelik CYBEX ATON 3S, najwięcej uwagi poświęciliśmy bezpieczeństwu, wygodzie oraz prostocie użytkowania. Produkt ten wyprodukowano w oparciu o system ścisłej kontroli jakości i spełnia on najsurowsze wymogi bezpieczeństwa.

! **Ostrzeżenie!** Aby zapewnić bezpieczeństwo dziecku, bardzo ważne jest, aby zamontować fotelik CYBEX ATON 3S oraz używać go zgodnie z niniejszą instrukcją użytkowania.

UWAGA! Cechy produktów mogą różnić się między sobą w zależności od modelu.

UWAGA! Zawsze trzymaj instrukcję pod ręką i przechowuj ją w przeznaczonym do tego miejscu pod fotelikiem.

CONTENU

INSTRUCTIONS RÉSUMÉES	2
HOMOLOGATION	45
LA MEILLEURE POSITION DANS LA VOITURE	49
POUR LA PROTECTION DE VOTRE VOITURE	49
AJUSTEMENT DE LA POIGNÉE DE TRANSPORT	51
RÉGLAGE DE L'APPUI-TÊTE	53
SÉCURISATION AVEC LE SYSTÈME DE HARNAIS	53-55
SÉCURITÉ POUR VOTRE ENFANT	57
SÉCURITÉ DANS LA VOITURE	61
INSTALLER LE SIÈGE AUTO	63-67
ÔTER LE SIÈGE AUTO	67
SÉCURISER SON ENFANT CORRECTEMENT	69
INSTALLER LE SIÈGE AUTO CORRECTEMENT	69-71
OUVRIR LE CANOPY	73
CYBEX TRAVEL-SYSTÈME	73
DÉMONTAGE	73
ENTRETIEN DU SIÈGE AUTO	75
EN CAS D'ACCIDENT	75
NETTOYAGE	77
ÔTER LA HOUSSE	79
ATTACHER LES HOUSSES	79
DURÉE DE VIE DU PRODUIT	81
RECYCLAGE	83
INFORMATION PRODUIT	83
GARANTIE	85-87

INHOUD

KORTE HANDLEIDING	2
GOEDKEURING	45
DE BESTE PLAATS IN DE AUTO	50
VOOR DE BESCHERMING VAN UW AUTO	50
AANPASSING VAN DE DRAAGARM	52
AANPASSEN VAN DE HOOFDSTEUN	54
BEVEILIGEN DOOR MIDDEL VAN HET HARNASSYSTEEM	54-56
VEILIGHEID VOOR UW KIND	58
VEILIGHEID IN DE AUTO	60
HET ZITJE INSTALLEREN	62-66
HET AUTOZITJE VERWIJDEREN	66
UW KIND VEILIG VASTMAKEN	68
HET BABYZITJE KORREKT INSTALLEREN	68-70
DE KAP OPENEN	72
CYBEX REISSYSTEEM	72
AFNEMEN	72
PRODUKTVERZORGING	74
IN GEVAL VAN EEN ONGEVAL	74
REINIGEN	76
VERWIJDEREN	78
AANBRENGEN VAN DE BEKLEDING VAN HET ZITJE	78
DUURZAAMHEID VAN HET PRODUKT	80
VERWIJDERING	82
PRODUKTINFORMATIE	82
GARANTIE	84-86

SPIS TREŚCI

INSTRUKCJA SKRÓCONA	2
DOPUSZCZENIE DO UŻYTKU - NORMA	45
NAJLEPSZE MIEJSCE W SAMOCHODZIE	50
OCHRONA TWOJEGO SAMOCHODU	50
REGULACJA UCHWYTU DO NOSZENIA	52
REGULACJA WYSOKOŚCI ZAGŁÓWKA	54
ZAPINANIE SZELEK	54-56
BEZPIECZEŃSTWO TWOJEGO DZIECKA	58
BEZPIECZEŃSTWO W SAMOCHODZIE	60
MONTAŻ FOTELIKA	62-66
WYJMOWANIE FOTELIKA	66
PRAWIDŁOWE ZABEZPIECZENIE DZIECKA	68
PRAWIDŁOWY MONTAŻ FOTELIKA	68-70
OTWIERANIE BUDKI	72
SYSTEM PODRÓŻNY CYBEX	72
DEMONTAŻ	72
KONSERWACJA	74
POSTĘPOWANIE PO WYPADKU DROGOWYM	74
CZYSZCZENIE	76
ZDEJMOWANIE TAPICERKI	78
ZAKŁADANIE TAPICERKI	78
TRWAŁOŚĆ PRODUKTU	80
UTYLIZACJA	82
INFORMACJA O PRODUKCIE	82
GWARANCJA	84-86

FR

NL

PL

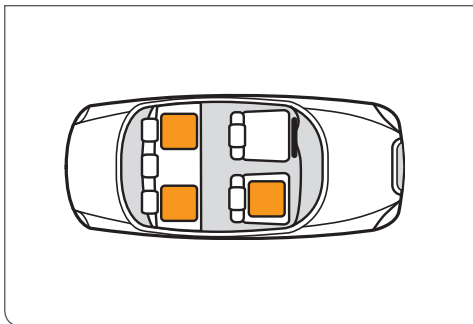

LA MEILLEURE POSITION DANS LA VOITURE

! **AVERTISSEMENT!** L'homologation du siège auto disparaît automatiquement en cas de toutes modifications!

ATTENTION! Les airbags frontaux situés à l'avant du véhicule peuvent causer de sérieuses blessures et causer la mort en cas d'explosion.

! **AVERTISSEMENT!** Ne pas utiliser l'ATON 3S à l'avant de voiture équipée d'air bag automatique. Ceci ne s'applique pas pour les voitures équipées d'air bag latéraux.

ATTENTION! Si le siège auto n'est pas stable sur la banquette, vous pouvez utiliser une serviette ou une couverture pour compenser. Sinon choisissez une autre place dans le véhicule.

! **AVERTISSEMENT!** Ne jamais tenir un bébé sur ses cuisses en conduisant. Due à l'énorme force relâchée en cas d'accident, il serait impossible de retenir l'enfant. Ne jamais utiliser la même ceinture pour attacher un enfant et un adulte.

POUR LA PROTECTION DE VOTRE VOITURE!

Il est possible que certains sièges de voiture faits en matière fragile (par ex. velours, cuir, etc.) montrent des signes d'usure et/ou de décoloration. Afin d'éviter ce problème, vous pouvez, par exemple, mettre un couvercle ou une serviette sous le siège auto.

DE BESTE POSITIE IN DE AUTO

! **WAARSCHUWING!** De conformiteit van het zitje vervalt onmiddellijk wanneer er aanpassingen aan gebeuren.

OPGELET! Dit kan verwondingen en zelfs de dood van uw kind tot gevolg hebben.

! **WAARSCHUWING!** Gebruik de ATON 3S niet op een autozetel vooran met een geactiveerde airbag. Dit is niet van toepassing op zogenaamde zijdelingse airbags.

OPGELET! Indien het babyzitje niet stabiel staat of teveel helt, kan u het door middel van een dekentje of handdoek stabiliseren. Zoniet, moet u een andere plaats in de auto zoeken.

! **WAARSCHUWING!** Houd uw kind nooit op uw schoot tijdens het rijden. In geval van een ongeluk, zal u het door de enorme inpakt, niet kunnen blijven vasthouden. Gebruik nooit dezelfde zetelgordel om zowel uzelf als uw kind vast te zetten.

VOOR DE BESCHERMING VAN UW AUTO!

Het is mogelijk dat sommige autostoelen van zacht materiaal (bijv. velours, leer, etc.) tekenen van gebruik en / of verkleuringen kunnen vertonen. Om dit te voorkomen, kunt u een deken of handdoek eronder plaatsen.

NAJLEPSZE MIEJSCHE W SAMOCHODZIE

! **OSTRZEŻENIE!** Gwarancja na produkt natychmiast wygasa, jeśli zostaną w nim wprowadzone jakiegokolwiek modyfikacje!

UWAGA! W razie zderzenia przednia poduszka powietrzna gwałtownie się otwiera. Może spowodować urazy, a nawet śmierć dziecka.

! **OSTRZEŻENIE!** Nie montuj fotelika ATON 3S na przednim fotelu samochodowym z włączoną przednią poduszką powietrzną. Nie dotyczy to tzw. bocznych poduszek.

UWAGA! Jeśli fotelik nie jest stabilny lub jest za bardzo pochylony, można podłożyć kocyk lub ręcznik, aby go wyrównać. Można również zmienić miejsce montażu fotelika w samochodzie.

! **OSTRZEŻENIE!** Nigdy nie trzymaj dziecka na kolanach podczas jazdy samochodem. W razie zderzenia nie będziesz w stanie utrzymać dziecka.

OCHRONA TWOJEGO SAMOCHODU!

Niektóre tapicerki samochodu są wykonane z miękkiego materiału (np. weluru lub skóry itp.) i mogą się wykazywać oznaki zużycia lub przebarwienia. W celu zabezpieczenia należy podłożyć ręcznik lub kocyk pod fotelikiem.

FR

NL

PL

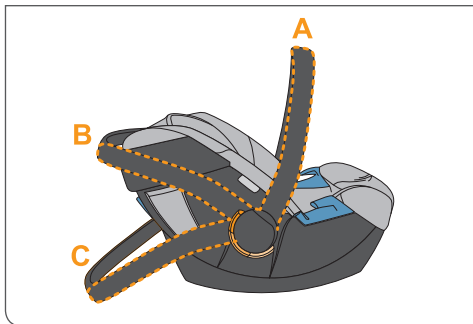

Dans cette situation, merci de vous reporter à votre notice de nettoyage, qui doit absolument être respectée avant la première utilisation du siège auto.

AJUSTER LA POIGNÉE

AVERTISSEMENT! Toujours sécuriser l'enfant avec le système de harnais intégré.

La poignée peut être ajustée en 3 positions différentes:

- A:** Position- Porter/En voiture.
- B:** Position pour insérer l'enfant dans le siège.
- C:** Position de sécurité assise en dehors du véhicule.

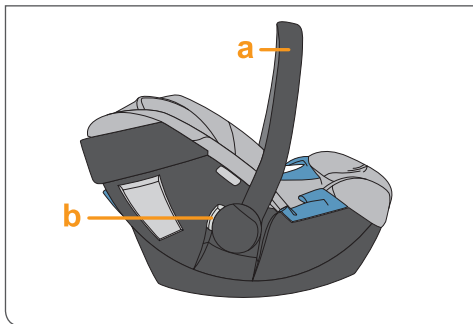

AVERTISSEMENT! De façon à éviter un balancement en portant le siège, s'assurer que la poignée est bien verrouiller en position **A**.

- De façon à ajuster la poignée, appuyer sur les boutons **b** de gauche et de droite sur la poignée **a**.
- Ajuster la poignée **a** en fonction de la position souhaitée en appuyant sur les boutons **b**.

Graag verwijzen we u ook naar onze schoonmaakinstructies, die absoluut moeten worden gevolgd voor het eerste gebruik van de stoel.

AANPASSING VAN DE DRAAGARM

! **WAARSCHUWING!** Maak de baby steeds vast met het geïntegreerde harnessysteem.

De draagarm kan in drie verschillende posities versteld worden.

A: Dragende/Rijdende positie

B: Om de baby in het zitje te plaatsen

C: Veilige zitpositie buiten de auto

! **WAARSCHUWING!** Om te voorkomen dat het zitje bij het dragen te veel voorover zou hellen, dient u de draagarm in de draagpositie **A** vast te zetten.

- Om de draagarm aan te passen, dient u de knoppen **b** aan de linker- en rechterzijde van de draagarm **a** in te drukken.
- Pas de draagarm **a** aan naar de gewenste positie door de knoppen **b** in te drukken.

Zapoznaj się również z instrukcją czyszczenia, którą należy przejrzeć przed pierwszym użyciem fotelika.

REGULACJA UCHWYTU DO NOSZENIA

! **OSTRZEŻENIE!** Zawsze zabezpieczaj dziecko pasami bezpieczeństwa fotelika.

Uchwyt do noszenia fotelika może być ustawiony w 3 różnych pozycjach:

A: Noszenie/Jazda.

B: Wkładanie dziecka do fotelika.

C: Zablokowana pozycja do siedzenia poza samochodem.

! **OSTRZEŻENIE!** Aby uniknąć niestabilności fotelika podczas jego noszenia, upewnij się, że uchwyt jest zastrzaśnięty w pozycji do noszenia **A**.

- Aby wyregulować uchwyt, naciśnij przyciski **b** po prawej i lewej stronie uchwytu **a**.
- Ustaw uchwyt **a** w pożądanej pozycji, naciskając przyciski **b**.

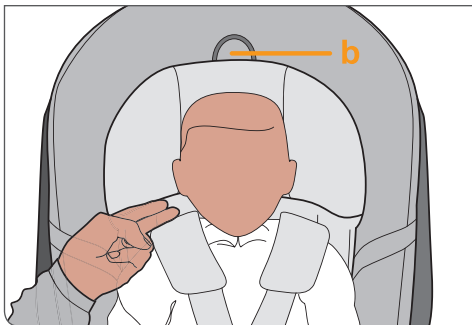

RÉGLAGE DE L'APPUI-TÊTE

REMARQUE ! L'appui-tête n'offre une protection et une sécurité optimales à votre enfant que lorsqu'il est réglé à la bonne hauteur. La hauteur de l'appui-tête peut être réglée dans huit positions différentes.

- L'appui-tête doit être réglé de sorte que l'écart entre l'épaule de l'enfant et l'appui-tête soit équivalent à deux doigts.
- Activez la manette de réglage située sur le repose-tête et placez le repose-tête dans la position souhaitée
- Lorsque l'appui-tête est réglé en position la plus basse, le réducteur peut être replié en bas afin de constituer un support nouveau-né pour votre enfant.

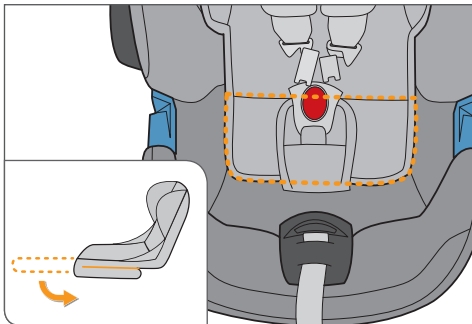

SÉCURISATION AVEC LE SYSTÈME DE HARNAIS

Les ceintures épaulières sont fermement fixées au repose-tête et ne doivent pas être ajustées séparément. Assurez-vous que l'appui-tête est correctement verrouillé en position avant d'utiliser le siège.

REMARQUE ! Vérifiez qu'aucun jeu ni aucun objet dur ne se trouvent dans le siège.

- Détachez les ceintures épaulières en actionnant la manette de réglage au niveau du réglage central tout en tirant dans le même temps vers le haut sur les deux ceintures épaulières.
- Ouvrez la boucle de la ceinture en appuyant fort sur le bouton rouge.

AANPASSEN VAN DE HOOFDSTEUN

OPMERKING! Enkel en alleen indien de hoofdsteun is aangepast aan de meest geschikte hoogte, biedt deze de meeste bescherming en veiligheid aan uw kind. De hoogte van de hoofdsteun kan aangepast worden in acht verschillende posities.

- De hoofdsteun moet zo aangepast worden dat er nog een ruimte is van ongeveer twee vingers breed tussen de schouders van het kind en de hoofdsteun.
- Gebruik de hendel bovenaan de hoofdsteun om de hoofdsteun in de juiste positie in te stellen.
- Indien hoofdsteun in de laagste positie is geplaatst, kan de zitverkleiner gebruikt worden als ondersteuning voor het pasgeboren kindje, door simpelweg het onderste gedeelte om te vouwen.

BEVEILIGEN DOOR MIDDEL VAN HET HARNAS-SYSTEEM

De schouderriemen zijn stevig bevestigd aan de hoofdsteun en mogen niet apart aangepast worden. Zorg ervoor dat de hoofdsteun correct is vergrendeld voordat u gebruik maakt van de stoel.

OPMERKING! Zorg ervoor dat er geen speelgoed of harde objecten in de kinderstoel liggen.

- Maak de schouderriemen los door de hendel op het centrale aanpasmecanisme te gebruiken en beide riemen gelijktijdig naar boven te trekken.
- Open het slot van de riemen door stevig op de rode knop te drukken.

REGULACJA WYSOKOŚCI ZAGŁÓWKA

UWAGA! Tylko prawidłowe ustawienie wysokości zagłówek gwarantuje Twojemu dziecku najlepsze zabezpieczenie i bezpieczeństwo. Zagłówek można ustawić w 8 różnych pozycjach.

- Wysokość zagłówek należy ustawić tak, aby pomiędzy ramieniem dziecka a dolną krawędzią zagłówek mieściły się dwa palce.
- Pociągnij za uchwyt regulacji zagłówek i ustaw go na wybranej wysokości.
- W najniższych położeniach zagłówek wkładka w foteliku może być po złożeniu jej dolnej części wykorzystana jako wkładka dla noworodka.

ZAPINANIE SZELEK

Szelki naramienne są trwale połączone z zagłówekiem i nie wolno ich oddzielnie regulować. Upewnij się, że zagłówek jest prawidłowo zablokowany, zanim włożysz dziecko do fotelika.

UWAGA! Upewnij się, że na foteliku nie leżą zabawki ani inne twarde przedmioty.

- Poluzuj szelki ciągnąc jednocześnie za szelki naramienne i wciskając blokadę regulatora.
- Rozepnij szelki mocno naciskając na czerwony przycisk.

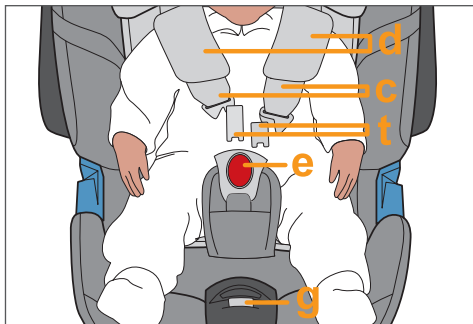

REMARQUE! Tirez toujours sur la ceinture épaulière **c**, mais jamais sur les protège-épaules **d**.

- Installez l'enfant dans le siège.
- Ajustez les ceintures épaulières **c** aux épaules de l'enfant.

REMARQUE! Assurez-vous que les ceintures épaulières **c** ne sont ni tordues, ni croisées.

- Rassemblez les deux languettes de ceinture **t** verrouillez-les en position ensemble dans la boucle de ceinture **e** par un clic audible.
- Enclenchez doucement et prudemment le réglage central **g**, afin de serrer les ceintures épaulières **c** jusqu'à ce qu'elles touchent le corps de l'enfant.

REMARQUE! Pour garantir la protection optimale du siège Cybex ATON 3S, les ceintures épaulières doivent être le plus près possible du corps de l'enfant.

OPMERKING! Trek steeds aan de schouderriemen **c**, trek nooit aan de schoudevullingen **d**.

- Plaats het kind in de kinderstoel.
- Pas de schouderriemen **c** aan zodat ze perfect aansluiten op de schouders van uw kind.

OPMERKING! Zorg ervoor dat de schouderriemen **c** niet gedraaid of gekruist zijn.

- Breng beide riemgespen **t** samen en vergrendel ze samen in het vergrendelslot **e** tot u een duidelijke klik hoort.
- Trek zachtjes en voorzichtig aan de centrale aanspanriem **g**, om de schouderriemen **c** aan te halen tot ze het lichaam van uw kind raken.

OPMERKING! Om een optimale bescherming te verkrijgen van de Cybex ATON 3S, moeten de schouderriemen zich zo dicht mogelijk bij het lichaam bevinden.

UWAGA! Zawsze ciągnij za klamerki **c**, a nie za nakładki na szelki **d**.

- Włóż dziecko do fotelika.
- Połóż szelki naramienne **c** na ramiona dziecka.

UWAGA! Upewnij się, że szelki **c** nie są skręcone.

- Połącz obie klamerki **t** i wciśnij je do szczeliny klamry głównej **e**, aż usłyszysz charakterystyczne „KLIKNIĘCIE”.
- Delikatnie i ostrożnie pociągnij w dół pas regulacyjny **g**, aż szelki będą dobrze dopasowane do dziecka.

UWAGA! Aby fotelik Cybex ATON 3S optymalnie zabezpieczał dziecko, szelki powinny ściśle przylegać do ciała dziecka.



SÉCURITÉ POUR VOTRE BÉBÉ

ATTENTION! Toujours sécuriser son enfant et ne jamais le laisser sans surveillance même attaché si l'ATON 3S est posé en hauteur (table à langer, table, banc...).



AVERTISSEMENT! Les parties plastiques de l'ATON 3S chauffent au soleil. Votre enfant pourrait être brûlé. Protéger votre enfant et son siège auto de la lumière directe du soleil. (Poser un drap blanc sur le siège).

- Retirer son enfant le plus souvent possible du siège auto de façon à relaxer sa colonne vertébrale.
- Interrompre les longues journées. Se remémorer cela même en utilisant l'ATON 3S en dehors de la voiture.

ATTENTION! Ne jamais laisser un enfant sans surveillance!

VEILIGHEID VOOR UW BABY

OPGELET! Maak de baby steeds vast in het kinderzitje en laat uw kind nooit alleen wanneer de ATON 3S op een verhoogd oppervlak staat (bv. een luiertafel, tafel, bank....).



WAARSCHUWING! De plastic onderdelen van de ATON 3S kunnen opwarmen in de zon. Uw baby kan hierdoor verbrand worden. Bescherm uw baby en de autozetel tegen intensieve blootstelling aan de zon (bv. door een wit dekentje over de zetel te leggen).

- Neem de baby zo vaak mogelijk uit het zitje om de ruggegraat te ontlasten.
- Onderbreek regelmatig langere reizen. Denk hieraan, ook als u de ATON 3S buiten de auto gebruikt.

OPGELET! Laat uw kind nooit alleen in de auto.

BEZPIECZEŃSTWO DZIECKA

UWAGA! Dziecko siedzące w foteliku zawsze powinno być zapięte szelkami. Nigdy nie zostawiaj dziecka bez opieki, gdy fotelik postawiony jest na podwyższeniu (np. przewijaku, stole czy ławce...).



OSTRZEŻENIE! Plastikowe części fotelika nagrzewają się na słońcu. Dziecko może się poparzyć. Chroń dziecko i fotelik przed nadmierną ekspozycją na słońce (np. kładąc biały koczek na fotelik).

- Wyjmuj dziecko z fotelika tak często jak jest to możliwe, aby mogło odpocząć w innej pozycji.
- Rób przerwy w czasie dłuższej podróży. Pamiętaj o przerwach również, kiedy używasz fotelika ATON 3S poza samochodem.

UWAGA! Nigdy nie pozostawiaj dziecka w samochodzie bez opieki.

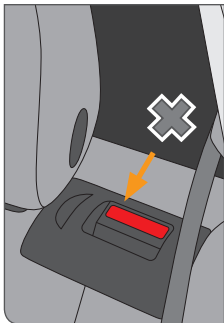
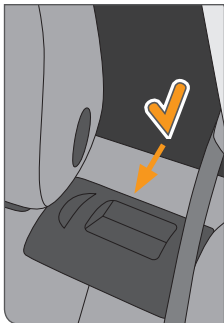

SÉCURITÉ DANS LA VOITURE

De façon à garantir la meilleure sécurité possible pour tous les passagers, s'assurer que ...

- les dossiers inclinables dans la voiture soient relevés dans leur position initiale droite
- En installant l'ATON 3S sur le siège avant du véhicule, positionner le siège en position la plus reculée possible



AVERTISSEMENT! Ne jamais utiliser l'ATON 3S sur les véhicules équipés d'airbag frontaux, ceci ne s'applique pas pour les airbags dits latéraux.

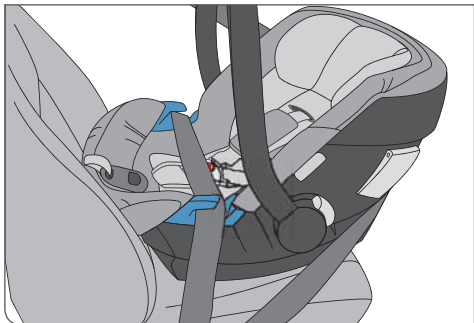

- que tous les objets susceptibles de causer un accident soient correctement rangés dans l'habitacle
- **AVERTISSEMENT:** que tous les passagers de la voiture soient attachés!



AVERTISSEMENT! Le siège auto de l'enfant doit être toujours être sécurisé par la ceinture de sécurité même si l'enfant n'y est pas installé. En cas de freinage d'urgence ou en cas d'accident, un siège auto non attaché, peut causer des blessures aux autres passagers et à vous même.

VEILIGHEID IN DE AUTO

iOm de veiligheid te garanderen voor alle passagiers verzeker u ervan:

- Dat de verstelbare rugleuning van de autostoel rechtop is en vergrendeld
- Bij installatie van de ATON 3S op de bijrijdersstoel, plaats de stoel in de meest achterwaartse positie.



WAARSCHUWING Gebruik de ATON 3S nooit op de bijrijdersstoel met een geactiveerde front airbag. Dit geldt niet voor zij airbags.

- Verzeker u ervan dat alle losse objecten in de auto vast gezet zijn die mogelijk letsel kunnen veroorzaken in een geval van een ongeluk
- Alle passagiers dienen hun gordel te dragen.



WAARSCHUWING! The ATON 3S moet altijd in de autogordel geplaatst zijn ook wanneer deze niet wordt gebruikt. In het geval van een noodstop of ongeluk kan een losse kinderzitje u of uw passagiers ernstig verwonden.

BEZPIECZEŃSTWO W SAMOCHODZIE

Aby zapewnić maksymalne bezpieczeństwo wszystkim pasażerom samochodu, upewnij się, że ...

- oparcia foteli samochodowych są zablokowane w pozycji pionowej
- przy montażu fotelika ATON 3S na przednim fotelu samochodowym fotel ten jest maksymalnie odsunięty do tyłu



OSTRZEŻENIE! Nigdy nie montuj fotelika ATON 3S na fotelu samochodowym z włączoną przednią poduszką powietrzną. Nie odnosi się to do tzw. bocznych poduszek powietrznych.

- wszystkie przedmioty w samochodzie są właściwie zabezpieczone, tak by nie stanowiły zagrożenia w razie wypadku
- wszyscy pasażerowie są zapięci pasami



OSTRZEŻENIE! Dziecięcy fotelik samochodowy zawsze powinien być zabezpieczony pasami, nawet gdy nie jest używany. W razie gwałtownego hamowania czy zderzenia niezabezpieczony fotelik może zranić kierowcę lub pasażerów.

FR

NL

PL

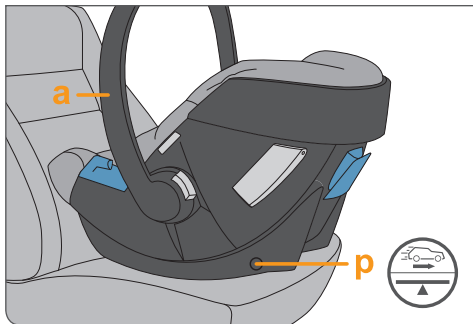

INSTALLER LE SIÈGE

- Assurez-vous que la poignée **a** est en position **A** (voir pages 51).
- Placer le siège dos à la route (les pieds du bébé pointent le dossier de la banquette).
- CYBEX ATON 3S peut être utilisé dans tous les véhicules équipés d'une ceinture de sécurité avec un dispositif de rétractation automatique 3 points. a l'avant du véhicule votre enfant est exposé à plus de risques en cas d'accident.

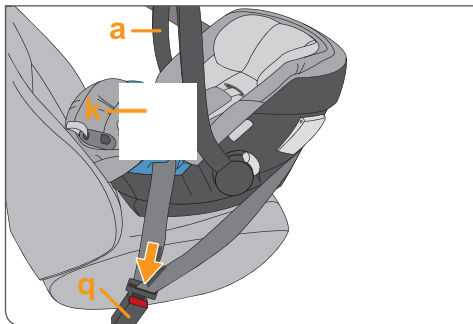

! **AVERTISSEMENT!** Ce siège ne doit pas être utilisé avec une ceinture 2 points dite de ceinture „du milieu“. Ceci pouvant causer de blessures graves voir entraîner la mort de l'enfant.

- Assurez-vous que les marquages horizontaux sur les autocollants de sécurité **p** sont parallèles au sol.
- Tirer la ceinture 3 points au dessus du siège auto.
- Boucler la ceinture dans l'encoche de sécurité du véhicule prévue à cet effet **q**.

HET ZITJE INSTALLEREN

- Zorg ervoor dat de draagarm **a** zich in de bovenste positie **A** bevindt (zie pagina 51).
- Plaats het babyzitje tegen de rijrichting in op de autozetel. (De voeten van de baby wijzen in de richting van de rugleuning van de autozetel).
- De CYBEX ATON 3S kan gebruikt worden op alle autozetels die voorzien zijn van een automatische 3-puntsgordel. In het algemeen raden wij aan om een zetel achterin de auto te gebruiken. Vooraan wordt uw kind in het algemeen meer blootgesteld aan risico's in geval van een ongeval.

! WAARSCHUWING! Het zitje mag niet gebruikt worden met een 2-puntsgordel of een heupgordel. Het gebruik met een 2-puntsgordel kan verwondingen of de dood van uw kind tot gevolg hebben.

- Controleer dat de horizontale markering op het veiligheidsetiket **p** parallel met de bodem staat.
- Trek de 3-puntsgordel over het kinderzitje.
- Steek het gordeluiteinde in de gesp **q** van de auto.

MONTAŻ FOTELIKA

- Upewnij się, że uchwyt **a** fotelika znajduje się w pozycji najwyższej **A** (patrz strona 51).
- Postaw fotelik tyłem do kierunku jazdy (nóżki dziecka skierowane w kierunku oparcia fotela samochodowego).
- Fotelik CYBEX ATON 3S może być montowany na wszystkich fotelach samochodowych wyposażonych w 3-punktowe pasy bezwładnościowe. Zalecamy jednak montaż na tylnych fotelach. Na przednim fotelu dziecko jest bardziej narażone na urazy w razie wypadku.

! OSTRZEŻENIE! Fotelika nie wolno używać na siedzeniu, gdzie znajdują się 2-punktowe pasy bezpieczeństwa lub pas biodrowy. Używanie 2-punktowego pasa bezpieczeństwa może spowodować obrażenia, a nawet śmierć dziecka.

- Upewnij się, że poziomy znak bezpieczeństwa **p** znajdujący się na etykietce fotelika jest równoległy do podłogi.
- Przeprowadź 3-punktowe pasy bezpieczeństwa nad fotelikiem.
- Wepnij pas w klamrę **q**.

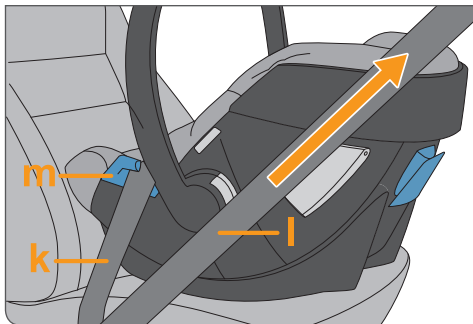

- Insérer la ceinture des cuisses **k** dans les guides bleus **m** de chaque côtés du siège auto.
- Tirer sur la ceinture diagonale **l** de façon à serrer fermement la ceinture des cuisses **k**.
- Tirer la ceinture diagonale **l** derrière le haut du siège auto.

ATTENTION! Ne pas enrouler la ceinture (tortiller).

- Amener la ceinture diagonale **l** dans l'encoche bleue **n** à l'arrière.
- Serrer la ceinture diagonale **l**.

AVERTISSEMENT! La ceinture de sécurité doit passer dans les fentes des pièces bleues prévues à cet effet et sous les systèmes de protection latérale ouverts.

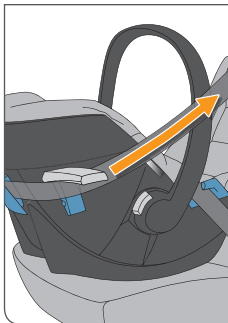
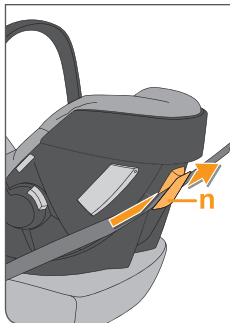

AVERTISSEMENT! Dans certains cas, la boucle **q** du siège auto peut être trop haute et la ceinture pas suffisamment rétractée empêchant ainsi la bonne installation du CYBEX ATON 3S. Si c'est le cas, choisir une autre place dans la voiture.

- Steek de heupgordel **k** in de blauwe gordelgeleiders **m** aan elke van het autozitje.
- Trek de diagonale gordel **l** in rijrichting om de heupgordel **k** aan te spannen.
- Trek de diagonale gordel **l** achter het bovenste uiteinde van het babyzitje.

OPGELET! Draai de autogordel niet.

- Breng de diagonale gordel **l** in de blauwe gordelgleuf **n** aan de achterkant.
- Span de diagonale gordel **l** aan.

WAARSCHUWING! De autogordel moet door de blauwe punten en onder de ontvouwde Lineaire Side-Impact Protection. worden aangebracht

! **WAARSCHUWING!** Soms kan de gesp **q** van de veiligheidsgordel van de auto te lang zijn en tegen de gordelgleuven van de CYBEX ATON 3S reiken, waardoor het moeilijk wordt om de ATON 3S veilig vast te zetten. Gelieve een andere positie in de auto te kiezen indien dit het geval is.

- Przelóż pas biodrowy **k** przez niebieskie prowadnice **m** znajdujące się po bokach fotelika.
- Pociągnij ukośną część pasów **l** w kierunku zgodnym z kierunkiem jazdy, aby napiąć pas biodrowy **k**.
- Przeciągnij ukośną część pasów **l** od góry za fotelikiem.

UWAGA! Nie skręcaj pasów.

- Włóż ukośną część pasa **l** w niebieską szczelinę **n** znajdującą się z tyłu fotelika.
- Napnij część ukośną pasa **l**.

OSTRZEŻENIE! Pas musi przechodzić przez niebieską szczelinę **n** oraz pod rozłożonym zabezpieczeniem przed zderzeniem bocznym (LSP).

! **OSTRZEŻENIE!** W niektórych przypadkach klamra zapinająca samochodowego pasa **q** może być za długa i dosięgać prowadnic w foteliku CYBEX ATON 3S uniemożliwiając bezpieczny montaż fotelika. W takim przypadku należy zmienić miejsce montażu fotelika w samochodzie.

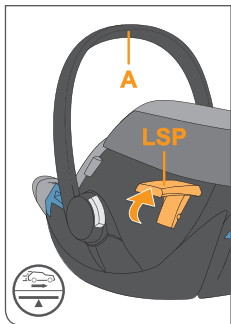

- Lever la protection linéaire d'impact latéral (**LSP**) pour améliorer la sécurité en cas d'impact latéral.

NOTE: il ne faut pas lever la protection latérale (**LSP**) du côté intérieur du véhicule.

- Ecoutez un **CLICK** audible au verrouillage.

NOTE: en cas d'utilisation du ATON 3S au milieu de la banquette arrière du véhicule, il est interdit de déplier le système **LSP**.



AVERTISSEMENT! Ne pas utiliser le système **LSP** pour porter ou attacher le ATON 3S.

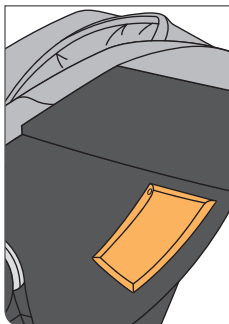
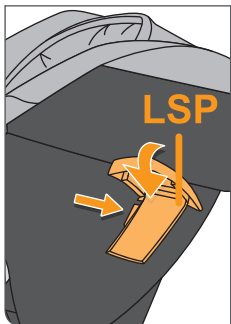

ÔTER LE SIÈGE AUTO

En appuyant sur le verrou **f**, vous pouvez plier le système **LSP** vers le bas dans la position d'origine.

NOTE: avant de sortir le ATON 3S du véhicule, repliez les systèmes **LSP**. Ceci protège le système LSP, et le véhicule lui-même.

- Retirer la ceinture de l'encoche bleue **n** à l'arrière du siège auto.
- Détacher la ceinture de sécurité **q** et passer la ceinture des cuisses **k** en dehors des encoches bleus **m**.

- Hef de zijdelingse impaktbescherming (**LSP**) omhoog om de zijdelingse bescherming bij een zijdelingse aanrijding te vergroten.

OPGELET: U mag de zijdelingse bescherming (**LSP**) die zich aan de kant weg van de deur bevindt, niet omhoog heffen.

- Luister goed dat u een duidelijke CLICK hoort.

OPGELET: U mag het **LSP** systeem niet gebruiken wanneer de ATON 3S op de middelste plaats in het voertuig geplaatst wordt.



OPGELET! U mag het **LSP** systeem niet gebruiken om de ATON 3S te dragen of vast te maken.

HET AUTOZITJE VERWIJDEREN

Door het indrukken van de vergrendeling **f**, kunt u het LSP (**LSP**) terugvouwen in zijn oorspronkelijke positie

OPGELET: Berg het **LSP** systeem op alvorens de ATON 3S uit de wagen te nemen. Zo voorkomt u beschadiging van het LSP systeem en van de wagen.

- Trek de autogordel uit de blauwe gordelgleuf **n** aan de achterkant.
- Open de autogesp **q** en trek de heupgordel **k** uit de blauwe gordelgleuf **m**.

- Dla zwiększenia bezpieczeństwa dziecka podnieś element zabezpieczający przed zderzeniem bocznym (**LSP**) znajdujący się od strony szyby pojazdu.

UWAGA: Nie wolno podnosić elementu zabezpieczającego znajdującego się od środka pojazdu.

- Zaczekaj, aż usłyszysz kliknięcie, oznaczające, że element się zablokował.

UWAGA: Używając fotelika ATON 3S na środkowym siedzeniu w samochodzie, nie wolno rozkładać elementów zabezpieczających przed zderzeniem bocznym.



OSTRZEŻENIE! Zabronione jest przenoszenie czy mocowanie fotelika, gdy elementy zabezpieczające przed zderzeniem bocznym są rozłożone.

WYJMOWANIE FOTELIKA

Po naciśnięciu przycisku blokującego **f**, można złożyć element zabezpieczający przed zderzeniem bocznym (**LSP**) z powrotem do pozycji wyjściowej.

UWAGA: Przed wyjęciem fotelika ATON 3S z samochodu należy złożyć z powrotem elementy zabezpieczające przed zderzeniem bocznym. Zabezpiecza to przed uszkodzeniem samych elementów oraz wnętrza samochodu.

- Wyjmij samochodowy pas z niebieskiej szczeliny **n** z tyłu fotelika.
- Rozepnij klamrę zapinającą pasa **q** i wyjmij pas biodrowy **k** z niebieskich prowadnic **m**.

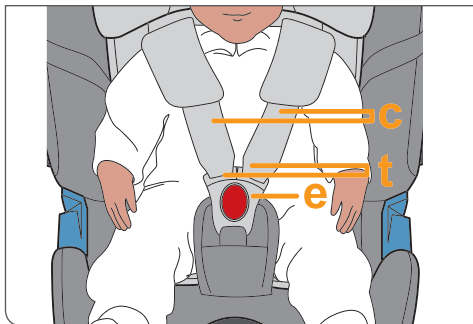

SÉCURISER UN ENFANT CORRECTEMENT

Pour la sécurité de son enfant, vérifier...

- que les sangles des épaules **c** passent sur le corps de l'enfant sans trop le serrer
- that the headrest is adjusted to the correct height
- que les sangles des épaules **c** ne sont pas enroulées (tortillées)
- que les boucles de verrouillage **t** sont enclenchées dans le système **e**

INSTALLER LE SIÈGE AUTO CORRECTEMENT

Pour la sécurité de son enfant, s'assurer que ...

- que l'ATON 3S est positionné dos à la route (les pieds de l'enfant pointent en direction du dossier du siège de la voiture)
- que si le siège auto est installé à l'avant, les airbags latéraux ne peuvent pas toucher le CYBEX ATON 3S
- que l'ATON 3S est sécurisé par une ceinture 3 points
- que la ceinture des cuisses **k** passe dans les encoches **m** de chaque côté du siège auto
- que la ceinture diagonale passe dans les encoches bleues **n** à l'arrière du siège auto.

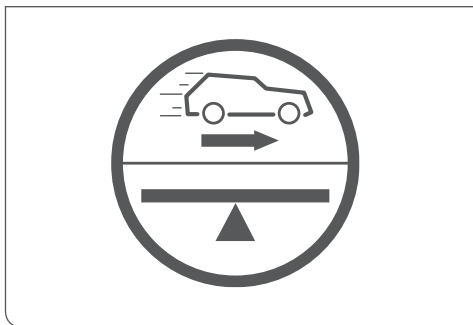

UW KIND KORREKT VASTMAKEN

Voor de veiligheid van uw kind, is het belangrijk te controleren ...

- dat de schoudergordels **c** goed tegen het lichaam aansluiten, zonder de baby te beklemmen
- that the headrest is adjusted to the correct height
- dat de schoudergordels **c** niet gedraaid zijn
- dat de gespuiteinden **t** vastzitten in gesp **e**

HET BABYZITJE KORREKT INSTALLEREN

Voor de veiligheid van het kind, is het belangrijk te controleren ...

- dat de ATON 3S tegen de rijrichting in geplaatst is. (De voeten van de baby wijzen in de richting van de rugleuning van de autozetel)
- indien het autozitje vooraan staat, dat de voorste airbag de CYBEX ATON 3S niet kan raken.
- dat de ATON 3S met een 3-puntsgordel vastgemaakt is
- dat de heupgordel **k** door de gordelgleuven **m** langs elke kant van het babyzitje loopt
- dat de diagonale gordel **l** door de blauwe gordelhaak **n** aan de achterkant van het babyzitje loopt

PRAWIDŁOWE ZABEZPIECZENIE DZIECKA

Dla bezpieczeństwa Twojego dziecka sprawdź, czy ...

- szelki naramienne **c** są dobrze dopasowane i nie uciskają dziecka
- zagłówek jest ustawiony na prawidłowej wysokości
- szelki naramienne **c** nie są skręcone
- plastikowe klamery szelek **t** są wpięte w główną klamrę **e**

PRAWIDŁOWY MONTAŻ DZIECIĘCEGO FOTELIKA SAMOCHODOWEGO

Dla bezpieczeństwa Twojego dziecka upewnij się, czy ...

- fotelik ATON 3S zamontowany jest tyłem do kierunku jazdy (nóżki dziecka skierowane są w stronę oparcia fotela samochodowego)
- fotelik CYBEX ATON 3S zamontowany na przednim fotelu samochodowym nie znajduje się w zasięgu poduszki powietrznej
- fotelik ATON 3S zabezpieczony jest 3-punktowymi pasami bezpieczeństwa
- biodrowy pas samochodowy **k** przebiega przez prowadnice **m** znajdujące się po bokach fotelika
- ukośna część pasa **l** przebiega przez niebieską szczelinę **n** znajdującą się z tyłu fotelika

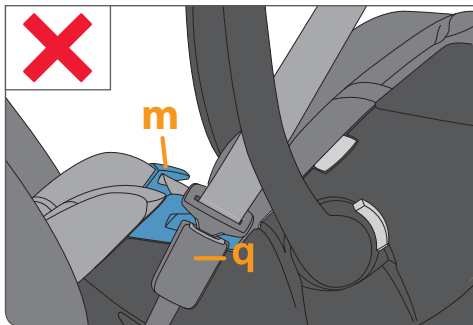

- que le system de verrouillage de la ceinture de la voiture n'atteint pas le passant de sangle bleu m
- que la ceinture est serrée et pas enroulée (tortillée)
- que l'ATON 3S est installé verticalement (voir marquage)

ATTENTION! Le CYBEX ATON 3S est exclusivement conçu pour les sièges face à la route, équipés de ceintures avec un système 3 points répondant à la norme ECE R16.

- Lever la protection linéaire d'impact latéral (**LSP**) pour améliorer la sécurité en cas d'impact latéral.

- dat de autogesponen niet helemaal tegen de blauwe gordelgheuf raakt
- dat de autogordel goed spant en niet gedraaid is
- dat de ATON 3S verticaal op de autozetel geïnstalleerd is (zie markering)

OPGELET! De CYBEX ATON 3S is enkel geschikt voor wagens met zetels met vooraanzicht, die voorzien zijn van een 3-puntgordelsysteem, conform met ECE R16.

- Hef de zijdelingse impaktbescherming (**LSP**) omhoog om de zijdelingse bescherming bij een zijdelingse aanrijding te vergroten.

- klamra zapinająca pasa samochodowego nie dosięga niebieskich prowadnic fotelika
- pas samochodowy jest dobrze napięty i nieposkręcany
- fotelik ATON 3S jest zamontowany pionowo (patrz znak bezpieczeństwa)

UWAGA! Fotelik CYBEX ATON 3S przeznaczony jest do montażu wyłącznie na fotelach samochodowych skierowanych przodem do kierunku jazdy, wyposażonych w 3-punktowe pasy bezpieczeństwa zgodne z normą ECE R16.

- Dla zwiększenia bezpieczeństwa dziecka podnieś element zabezpieczający przed zderzeniem bocznym.

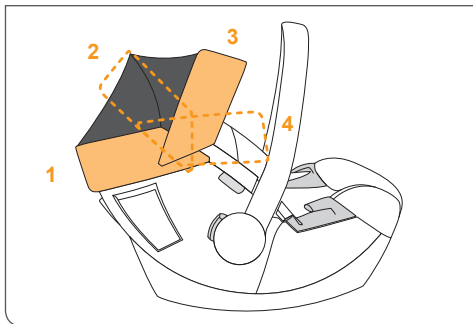

OUVERTURE DU CANOPY

Tirer le canopy vers l'extérieur. Remettre le canopy dans la position initiale pour le plier.

CYBEX TRAVEL-SYSTÈME

Merci de suivre le manuel d'instructions fournit avec votre poussette.

Pour attacher le CYBEX ATON 3S merci de le placer dos à la route sur les adaptateurs de la poussette CYBEX. Entendre un **CLICK** qui justifie le bon verrouillage du siège auto sur les adaptateurs de la poussette.

Toujours revérifier que le siège auto est bien fixé à la poussette.

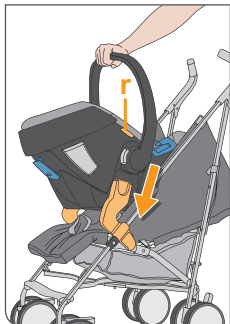

DÉMONTAGE

Pour détacher le siège auto, presser d'abord sur les boutons **r**. Garder les boutons appuyés et lever la coque.

OPEN DE ZONNEKAP

Duw het kunstofdeel van de de zonnekap weg van het zitje en trek de zonnekap naar boven. Haal de zonnekap naar achteren om het weer in zijn uitgangspositie te zetten.

CYBEX REIS-SYSTEEM

Gelieve de handleiding die bij uw buggy geleverd werd, te lezen.

Om de CYBEX ATON 3S vast te maken, dient u hem tegen de rijrichting in, op de adaptor van de CYBEX buggy te plaatsen. U zal een duidelijke CLICK horen als het babyzitje op de adapter vergrendeld wordt.

Gelieve steeds te controleren dat het babyzitje goed vastgemaakt werd op de buggy.

DEMONTEREN

Druk de knoppen **r** in, om het babyzitje los te maken. Houd de knoppen ingedrukt en hef het zitje omhoog.

OTWIERANIE BUDKI FOTELIKA

Odciągnij panel budki, a następnie podnieś budkę do góry. Aby złożyć budkę wróć do pozycji wyjściowej.

SYSTEM PODRÓŻNY CYBEX

Należy stosować się do instrukcji użytkownika wózka.

Aby zamontować fotelik CYBEX ATON 3S, umieść go na adapterach na wózku CYBEX w kierunku przeciwnym do kierunku jazdy. Kiedy fotelik zatrzaśnie się w adapterze, usłyszysz głośne kliknięcie.

Zawsze dwukrotnie sprawdzaj, czy fotelik jest dobrze zamontowany na wózku.

DEMONTAŻ

Aby wypiąć fotelik, najpierw naciśnij przyciski zwalniające **r**. Trzymając je wciśnięte, podnieś fotelik do góry.

ENTRETIEN DU PRODUIT

De façon à garantir la meilleure protection de votre enfant, merci de vous assurer du suivant:

- Toutes les parties du siège auto doivent être examinées régulièrement pour déceler d'éventuels dégâts.
- Les parties métalliques doivent fonctionner facilement.
- Il est essentiel que le siège auto ne soit pas endommagé par des coups de portière ou par le rail des sièges de la voiture.
- Le siège auto doit être examiné par le constructeur en cas de chute ou d'accident.

ATTENTION! Lorsque vous achetez le CYBEX ATON 3S, nous vous recommandons d'acheter une seconde housse de siège afin d'avoir un change lorsque vous en nettoyez une.

EN CAS D'ACCIDENT

Lors d'un accident, même mineur, un siège-auto peut subir des dégâts invisibles à l'oeil nu. Il est donc très important de remplacer immédiatement un siège accidenté. En cas de doute, contactez votre revendeur ou le fabricant.

ONDERHOUD

Om de veiligheid van uw kind te garanderen, dient u het volgende te noteren:

- Alle belangrijke onderdelen van het kinderveiligheidszitje moeten regelmatig op beschadiging gecontroleerd worden.
- De mechanische onderdelen moeten perfect functioneren.
- Het is heel belangrijk dat het kinderveiligheidszitje niet geklemd geraakt tussen harde delen, zoals bijvoorbeeld de deur van de auto, enz. Dit kan het zitje beschadigen.
- Het kinderveiligheidszitje moet door de fabrikant onderzocht worden wanneer het bijvoorbeeld gevallen is, of iets gelijkaardigs.

OPGELET! Wanneer u een CYBEX ATON 3S koopt, is het aanbevolen om een tweede bekleding te kopen. Zo kan u één bekleding wassen en laten drogen terwijl u de andere in het zitje gebruikt.

IN GEVAL VAN EEN ONGEVAL

Na een ongeval kan het zitje schade opgelopen hebben, die onzichtbaar is voor het blote oog. Daarom moet het zitje na een ongeval onmiddellijk vervangen worden. Contacteer in geval van twijfel de verdeler of de fabrikant.

KONSERWACJA

Aby zagwarantować maksymalne bezpieczeństwo swojemu dziecku, zwracaj uwagę na następujące sprawy:

- wszystkie ważne części fotelika powinny być regularnie sprawdzane.
- części mechaniczne powinny działać bez zarzutu.
- Zwracaj szczególną uwagę, aby fotelik nie został uszkodzony poprzez zaklinowanie się w drzwiach, prowadnicy fotela samochodowego czy między innymi twardymi elementami.
- Jeżeli fotelik upadnie i/lub zostanie poważnie uszkodzony, musi zostać wymieniony na nowy.

UWAGA! Przy zakupie fotelika CYBEX ATON 3S zaleca się również zakup dodatkowej tapicerki.

POSTĘPOWANIE PO WYPADKU DROGOWYM

Po wypadku drogowym uszkodzenia fotelika mogą być niewidoczne. Fotelik powinien wtedy zostać niezwłocznie wymieniony. W razie wątpliwości należy skontaktować się ze sprzedawcą lub producentem.

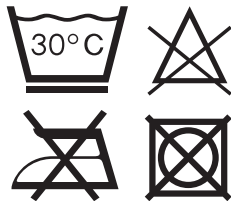

NETTOYAGE

Il est important d'utiliser uniquement les housses originales du CYBEX ATON 3S, partie intégrante des fonctions du siège. Vous pouvez obtenir des housses supplémentaires auprès de votre revendeur.

ATTENTION! Veuillez laver la housse avant de l'utiliser pour la première fois. Les housses sont lavables en machine à 30°C maximum, cycle délicat. Si vous lavez à température plus élevée, le tissu peut passer. Veuillez laver la housse séparément et ne jamais sécher mécaniquement! Ne pas sécher au soleil directement! Les parties plastiques peuvent être nettoyées au savon doux et à l'eau tiède.



AVERTISSEMENT! Merci de ne jamais utiliser de détergents, d'eau de javel ou d'agents blanchissants!

AVERTISSEMENT! Le système de harnais intégré ne peut pas être retiré du siège. Ne pas retirer les pièces du système de harnais.

Le système de harnais intégré peut être nettoyé avec un savon doux et de l'eau tiède

REINIGING

Het is belangrijk enkel een origineel CYBEX ATON 3S bekleding te gebruiken aangezien deze bekleding een essentieel onderdeel van het zitje is. U kan reservebekledingen bij uw verdeler verkrijgen.

OPGELET! Gelieve de bekleding te wassen voor het eerste gebruik. De bekleding van het zitje mag in de machine gewassen worden op 30°C, met een voorzichtig programma. Indien u de bekleding op een hogere temperatuur wast, kan ze haar kleur verliezen. Gelieve de bekleding apart te wassen en ze nooit machinaal te drogen! Droog de bekleding niet in direct zonlicht! U kan de plasticen onderdelen met een milde detergent en warm water afwassen.



WAARSCHUWING! Gebruik onder geen beding chemische detergents of bleekmiddelen!
WAARSCHUWING! Het geïntegreerde harnessysteem mag niet verwijderd worden van het babyzitje. Verwijder ook geen onderdelen van het harnessysteem.

Het geïntegreerde harnessysteem kan met warm water en een milde detergent gewassen worden.

CZYSZCZENIE

Należy używać tylko oryginalnej tapicerki fotelika CYBEX ATON 3S, ponieważ jest ona niezbędna do jego sprawnego funkcjonowania. Zapasowe tapicerki dostępne są w sklepach oferujących produkty CYBEX.

UWAGA! Przed pierwszym użyciem tapicerkę należy wyprać. Można ją prać w pralce w temperaturze maks. 30°C, w delikatnym cyklu prania. Wyższa temperatura prania może spowodować wyblaknięcie koloru. Tapicerkę należy prać oddzielnie i nigdy nie należy suszyć jej w suszarce! Nie należy także suszyć tapicerki w pełnym słońcu! Plastikowe części fotelika można przecierać ciepłą wodą z delikatnym detergentem.



Ostrzeżenie! W żadnym wypadku nie stosować chemicznych środków do czyszczenia ani wybielaczy!

Ostrzeżenie! Szelki bezpieczeństwa fotelika nie mogą być z niego wyjmowane. Nie zdejmuj żadnych stałych elementów szelek.

Szelki bezpieczeństwa fotelika mogą być czyszczone ciepłą wodą z dodatkiem łagodnego detergentu.

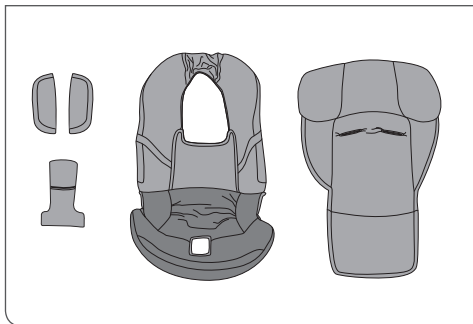

RETRAIT DE LA HOUSSE

La housse se constitue de 5 parties. 1 housse de siège, 1 réducteur ajustable, 2 coussinets des épaules, 1 coussinet de boucle. Pour ôter les housses suivre les étapes suivantes:

- Déverrouillez la ceinture
- Retirez les protège-épaules des ceintures épaulières.
- Retirez la housse du siège en passant par l'appui-tête.
- Sortez les ceintures épaulières et les languettes de ceinture de la housse.
- Retirez la housse de l'appui-tête.
- Tirez sur la housse au niveau du bord du siège.
- Passez la ceinture à travers la housse.
- Vous pouvez à présent retirer la housse



! **AVERTISSEMENT!** Le siège auto ne doit jamais être utilisé sans sa housse.

ATTENTION! Utiliser uniquement les housses du CYBEX ATON 3S!

ATTACHER LES HOUSSES DU SIÈGE

De façon à remettre les housses sur le siège, inverser cette procédure comme indiqué ci-dessus.

ATTENTION! Ne pas enrouler (tortiller) les sangles des épaules.

VERWIJDEREN VAN DE HOES

De bekleding bestaat uit 5 delen. 1 bekleding van het zitje, 1 aanpasbaar inlegkussen, 2 schouderbeschermers, 1 gespbeschermer. Het verwijderen van de bekleding gebeurt volgens de volgende stappen:

- Verwijder de gespen uit het slot.
- Verwijder de schoudevullingen van de schouderriemen.
- Trek de hoes van de hoofdsteun over de hoofdsteunrand.
- Trek de schouderriemen met de gespen uit de hoofdsteunhoes.
- Verwijder de hoofdsteunhoes.
- Trek de zetelhoes over de zetelrand.
- Trek de gesp door de zetelhoes.
- U kunt de hoes nu verwijderen.



WAARSCHUWING! Het kinderveiligheidszitje mag nooit zonder bekleding gebruikt worden.

OPGELET! Gebruik alleen de CYBEX ATON 3S bekleding!

DE BEKLEDING VAN HET ZITJE VASTMAKEN

Doe het omgekeerde om de bekleding opnieuw op het zitje aan te brengen.

OPGELET! Draai de schoudergordels niet.

ZDEJMOWANIE TAPICERKI

Tapicerka składa się z 5 części: tapicerka siedziska, tapicerka zagłówka, 2 nakładki na szelki naramienne i nakładka na klamrę. Aby zdjąć tapicerkę należy postępować w następujący sposób:

- Otwórz klamrę główną.
- Zdejmij nakładki z szelek naramiennych.
- Zsuń tapicerkę z zagłówka.
- Wyciągnij szelki naramienne z tapicerki zagłówka.
- Teraz zdejmij tapicerkę z zagłówka.
- Zsuń tapicerkę z siedziska.
- Przełóż tapicerkę przez główną klamrę.
- Teraz możesz już zdjąć tapicerkę.



OSTRZEŻENIE! Fotelika nie wolno używać bez tapicerki.

UWAGA! Używaj tylko oryginalnej tapicerki CYBEX ATON 3S!

ZAKŁADANIE TAPICERKI

Aby założyć z powrotem tapicerkę, wykonaj powyższe czynności w odwrotnej kolejności.

UWAGA! Nie skręcaj szelek naramiennych.

DURÉE DE VIE DU PRODUIT

Comme les parties plastiques varient légèrement avec le temps par exemple dû à l'exposition à la lumière du soleil, les caractéristiques peuvent légèrement changer. Comme le siège auto peut être exposé à des différences de température, et d'autres désagrément, merci de suivre les instructions ci-dessous.

- Si le siège auto est exposé à la lumière directe du soleil pendant un certain temps, le siège auto doit être sorti du véhicule ou couvert par un drap blanc.
- Examiner toutes les parties plastiques de façon annuelle pour vérifier qu'elles ne changent pas de couleurs ou de formes.
- En cas de changement de formes ou de couleur, faire vérifier le siège auto. Les changements de couleurs du tissu sont normales avec le temps et ne constitue pas un défaut.

DUURZAAMHEID VAN HET PRODUKT

Aangezien plastic onderdelen na verloop van tijd slijtage kunnen ondervinden, bv. bij blootstelling aan direct zonlicht, kunnen de kenmerken van het produkt lichtjes verschillen. Aangezien de autozetel aan hoge temperatuurverschillen alsook aan onvoorzienbare krachten kan blootgesteld worden, is het belangrijk volgende aanwijzingen te volgen.

- Indien de auto langere tijd aan direct zonlicht blootgesteld wordt, moet het autozitje uit de wagen gehaald worden of met een doek afgedekt worden.
- Controleer alle plastic onderdelen elk jaar op schade of veranderingen aan de vorm of kleur.
- Indien u veranderingen opmerkt, dient u zich van het zitje te ontdoen. Veranderingen aan de stof - vooral het vervagen van de kleur - zijn normaal en worden niet als schade beschouwd.

TRWAŁOŚĆ PRODUKTU

W związku z tym, że plastikowe części z czasem się zużywają, np. z powodu ekspozycji na słońce, cechy produktu mogą się nieznacznie zmieniać. Jako że fotelik może być narażony na duże wahania temperatury oraz inne nieprzewidziane sytuacje, należy stosować się do następujących wskazówek:

- Jeśli samochód stoi przez dłuższy czas na słońcu, należy wyjąć z niego fotelik lub nakryć fotelik kocem.
- Raz do roku sprawdzaj, czy plastikowe elementy
- fotelika nie są uszkodzone lub czy nie zmienił się ich
- kształt czy kolor.
- Przy stwierdzeniu jakichkolwiek zmian fotelik powinien zostać wyrzucony. Zmiany wyglądu tapicerki, szczególnie blaknięcie kolorów, nie są wadą wyrobu, ale normalnym efektem eksploatacji.

RECYCLAGE

Pour des raisons environnementales et écologiques, nous vous demandons d'évacuer emballages et pièce du siège en fin de vie, selon les normes et réglementation en vigueur de votre pays. De façon à garantir le recyclage des déchets, merci de contacter votre commune de résidence afin de prendre connaissance des consignes d'évacuation.



AVERTISSEMENT! Ne pas conserver les emballages à portée des enfants. Il y a un risque de suffocation!

INFORMATION PRODUIT

Pour toutes informations complémentaires, merci de contacter votre revendeur en priorité et merci de collecter au préalable, les informations suivantes:

- Numéro de série (voir autocollant).
- Marque, Type et nom du véhicule ainsi que la position dans l'habitacle où est installé le siège auto habituellement.
- Poids (Age, Taille) de l'enfant.

Pour plus d'information sur nos produits, merci de visiter **WWW.CYBEX-ONLINE.COM**.

AFVALVERWIJDERING

Wij vragen onze klanten om alle afval, zowel in het begin (verpakking) als op het einde van de levensduur (onderdelen) van het zitje, op milieuvriendelijke wijze te verwijderen. De richtlijnen voor afvalverwerking kunnen verschillen van regio tot regio. Om de juiste richtlijnen te kennen, neemt u best contact op met de plaatselijke autoriteiten voor afvalverwerking in uw woonplaats. Neem in elk geval steeds de regels voor afvalverwerking van uw land in acht.



WAARSCHUWING! Houd alle verpakkingsmaterialen uit de buurt van kinderen om het risico op verstikking te vermijden!

PRODUKTINFORMATIE

Contacteer eerst uw verdeler in geval van vragen. Gelieve eerst de volgende informatie te verzamelen:

- Serienummer (zie Etiket)
- Merknaam en autotype en de positie waar het zitje normaal gemonteerd wordt.
- Gewicht (Leeftijd, Grootte) van uw kind.

Voor verdere informatie over onze producten, gelieve te surfen naar WWW.CYBEX-ONLINE.COM.

UTYLIZACJA

Dla ochrony środowiska należy zutylizować wszystkie niepotrzebne elementy fotelika (najpierw opakowanie, a po zakończeniu użytkowania – cały fotelik) zgodnie z przepisami obowiązującymi w danym kraju. Przepisy regulujące sposoby utylizacji mogą się różnić w zależności od kraju. Skontaktuj się z lokalną firmą zajmującą się gospodarką odpadami, aby we właściwy sposób zutylizować fotelik. Zawsze stosuj się do przepisów dotyczących postępowania z odpadami w swoim kraju.



OSTRZEŻENIE! Wszystkie elementy opakowania fotelika powinny znajdować się w miejscu niedostępnym dla dziecka. Istnieje ryzyko zakrztuszenia się.

INFORMACJA O PRODUKCIE

W przypadku pytań prosimy kontaktować się w pierwszej kolejności ze sklepem. Wcześniej przygotuj następujące informacje:

- numer seryjny (patrz etykieta).
- marka i typ samochodu oraz miejsce, na którym zwykle montowany jest fotelik.
- waga, wiek, wzrost dziecka.

Aby uzyskać więcej informacji o produkcie prosimy odwiedzić stronę internetową WWW.CYBEX-ONLINE.COM.

GARANTIE

Les conditions de garantie suivantes ne sont valables que dans le pays dans lequel, ce produit a été vendu à l'origine par un détaillant à un consommateur. La garantie couvre tous les défauts de fabrication et de matériaux, qui existaient au moment de l'achat ou qui sont devenus apparents dans les trois (3) ans suivant l'achat initial auprès d'un détaillant par un consommateur (la garantie du fabricant). Dans le cas où des défauts de fabrication et de matériel apparaîtraient au cours de la période de garantie, le produit sera réparé ou remplacé, à notre entière discrétion. Pour toute réclamation concernant des services couverts par cette garantie, le produit doit être retourné au détaillant auprès duquel le produit a été acheté et l'original de la preuve d'achat (ticket de caisse ou facture) doit être présenté, mentionnant la date d'achat, le nom du détaillant, le nom du produit et sa description. Aucune réclamation n'est possible directement auprès du fabricant ou de toute autre personne autre que le détaillant chez qui le produit a été initialement acheté. La garantie est valable uniquement si sans délai après l'achat il a été vérifié que le produit était complet et qu'il ne présentait aucun défaut de fabrication ni aucun défaut matériel. Si le produit a été acheté par correspondance, vous devez vérifier sans délai à réception que le produit est complet et qu'il ne présente aucun défaut de fabrication ni aucun défaut matériel.

GARANTIE

Deze garantie is alleen van toepassing in het land van aankoop, en verkocht door een retailer direct aan een consument. De garantie dekt alle productie en materiaal fouten. Bestaande op datum aankoop of verschijnende in de periode van 3 jaar na aankoop bij de retailer. (Fabrieksgarantie) In het geval dat een fabricagefout of een materiaalfout verschijnt zullen wij het product kosteloos repareren of vervangen voor een gelijkwaardig product. Om van dergelijke garantie gebruik te maken dient u het product in de winkel van aankoop aan te bieden voorzien van aankoopbewijs met datum aankoop en naam retailer. Deze garantie vervalt bij doorverkoop aan derden. Gelieve het product direct na aankoop / ontvangst controleren op eventuele gebreken. In geval van gebreken, gebruik het artikel niet maar breng deze in nette en originele staat naar de winkel van aankoop om zo verzekerd te zijn van de garantie. Voorafgaand aan contact met de retailer, lees deze gebruiksaanwijzing aandachtig door. Deze garantie dekt geen schade veroorzaakt door verkeerd gebruik, milieu-invloed (water, vuur, verkeersongevallen, of normale slijtage.) Het is uitsluitend van toepassing in het geval dat het gebruik van het product altijd in overeenstemming was met de gebruiksaanwijzing, en alle reparaties of wijzigingen aan het product door daar toe aangewezen personen is uitgevoerd, en alleen originele onderdelen zijn gebruikt.

GWARANCJA

Niniejsza gwarancja obowiązuje wyłącznie w kraju, w którym produkt został po raz pierwszy sprzedany klientowi przez sklep detaliczny. Gwarancja obejmuje wszelkie wady materiałowe i produkcyjne istniejące w momencie zakupu czy wykryte w ciągu trzech (3) lat od daty zakupu produktu w sklepie detalicznym przez pierwszego właściciela (gwarancja producenta). Jeśli wada materiałowa czy produkcyjna zostanie wykryta, producent, według własnego uznania, bezpłatnie naprawi produkt lub wymieni go na nowy. Aby skorzystać z warunków niniejszej gwarancji, należy zanieść lub wysłać produkt do sklepu, w którym został po raz pierwszy zakupiony oraz przedłożyć oryginalny dowód zakupu (paragon lub fakturę) zawierający datę zakupu, nazwę sklepu oraz nazwę towaru. Warunki gwarancji nie obowiązują, jeśli produkt zostanie odesłany do producenta lub innego podmiotu, a nie do sklepu, w którym został po raz pierwszy zakupiony. Prosimy o sprawdzenie produktu pod kątem jego kompletności czy jakichkolwiek wad w momencie jego zakupu, a w przypadku sprzedaży wysyłkowej - natychmiast po jego otrzymaniu. W przypadku stwierdzenia wady należy zaprzestać użytkowania produktu i odesłać go do sklepu, w którym został po raz pierwszy zakupiony. Reklamowany w ramach gwarancji produkt powinien zostać dostarczony czysty i kompletny. Jednakże przed kontaktem ze sklepem należy uważnie przeczytać instrukcję użytkowania.

Si le produit est endommagé, il ne doit pas être utilisé et doit être renvoyé sans délai au détaillant chez qui il a été acheté. Pour toute réclamation dans le cadre de la garantie, le produit doit être retourné complet et propre. Avant de contacter le détaillant, veuillez lire attentivement le manuel de l'utilisateur. La garantie ne couvre pas les dommages causés par une mauvaise utilisation, des facteurs externes (eau, feu, accidents de la circulation ou autres) ou par l'usure normale. Toute réclamation dans le cadre de la garantie ne sera autorisée que si le produit a été manipulé et utilisé conformément aux instructions d'utilisation, si des réparations ont été effectuées par des personnes autorisées à le faire et si des pièces détachées et des accessoires d'origine ont été utilisés. Cette garantie n'exclut, ne limite et ne restreint en rien les droits actuels des consommateurs conformément à l'ensemble des lois actuellement en vigueur, ni les droits contre les vendeurs en cas de violation du contrat de produit.

Deze garantie sluit niet uit, beperkt of heeft anderszins invloed op enige wettelijke rechten van de consument, waaronder begrepen vorderingen uit onrechtmatige daad en claims met betrekking tot een schending van het contract, welke de koper jegens verkoper of de fabrikant van het product heeft.

Niniejsza gwarancja nie obejmuje żadnych uszkodzeń wynikających z nieprawidłowego użytkowania, warunków zewnętrznych (woda, ogień, wypadki drogowe i inne) oraz normalnego zużycia. Gwarancja obowiązuje wyłącznie wtedy, jeśli produkt był użytkowany zgodnie z instrukcją użytkowania, jeśli był naprawiany/modyfikowany przez uprawnione osoby i użyto do tego celu wyłącznie oryginalnych części i akcesoriów. Niniejsza gwarancja nie wyłącza, nie ogranicza ani nie zawiesza uprawnień kupującego wynikających z niezgodności towaru z umową konsumencką.

CYBEX GmbH

Riedinger Str. 18, 95448 Bayreuth, Germany
tel. +39 0444 602721, fax +39 0444 1876734
email: italy@columbustp.com

ATON 3S

CYBEX
ATON 3S
ECE R 44/04

UNIVERSAL
SEMI-UNIVERSAL
up to 13 kg



04301297

CYBEX GmbH
Riedinger Str. 18, 95448 Bayreuth
Germany



Approved for Cybex Aton
BASE, BASE-fix, BASE 2
and BASE 2-fix

JÓVÁHAGYÁS

CYBEX ATON 3S - gyermek ülés
ECE R44/04 0+

Kor: - ca. 18 hónapos
kategória 13kg-ig

AJÁNLOTT:

Autós ülésekhez 3 pontos
automata biztonsági övvel az
ECE R16-nak megfelelően

REGISTRACE

CYBEX ATON 3S – Sedačka pro
kojence - ECE R44/04 skupina 0+

Věk: ca. do 18 měsíců

Váha: do 13 kg

Doporučení:

Pro vozidla s tříbodovým
automatickým upínacím pásem
dle normy ECE R 16

SCHVÁLENIE

CYBEX ATON 3S - detská
autosedačka

ECE R44/04 skupina 0 +

Vek: cca do 18 mesiacov

Váha: až do 13 kg

DOPORUČENÉ:

Pre sedačky vozidiel s
trojbodovým automatickým
navíjacím pásmom podľa ECE R16

KEDVES VÁSÁRLÓ!

Köszönjük, hogy megvásárolta CYBEX ATON 3S termékünket! Biztosítjuk, hogy a CYBEX ATON 3S kifejlesztésénél a biztonságot, kényelmet és a felhasználó barát kezelést helyeztük előtérbe. A termék speciális minőségi előírásoknak és a legszigorúbb biztonsági előírásoknak megfelelően lett előállítva.

! **FIGYELMEZTETÉS!** Gyermeke teljes biztonsága érdekében elengedhetetlen, hogy a CYBEX ATON 3S terméket az itt szereplő előírásoknak megfelelően állítsa össze és használja.

FIGYELEM! Mindig legyen kéznél a használati útmutató, és tartsa az erre kialakított rekeszben, az ülés alatt!

FIGYELEM! A területi kódoknak megfelelően a termék jellemzők eltérőek lehetnek.

VÁŽENÍ ZÁKAZNÍCI!

Srdečné díky, že jste zvolili CYBEX ATON 3S. Ujišťujeme Vás, že při vývoji sedačky CYBEX ATON 3S stála v popředí bezpečnost, komfort a jednoduchá obsluha sedačky. Tento výrobek prochází přísnou kontrolou a dodržuje nejpřísnější bezpečnostní podmínky.



VAROVÁNÍ! K zajištění naprosté bezpečnosti Vašeho dítěte, je nezbytně nutné dodržet veškeré podmínky obsluhy uvedené v tomto návodu.

UPOZORNĚNÍ! Podle specifikace jednotlivých zemí mohou být pozměněny vlastnosti a požadavky na jednotlivé výrobky.

UPOZORNĚNÍ! Tento návod mějte vždy uložen v dosahu ve spodní části sedačky.

VÁŽENÝ ZÁKAZNÍK!

Veľmi ďakujeme za zakúpenie produktu CYBEX ATON 3S. Uistujeme Vás, že pri vyvíjaní produktu CYBEX ATON 3S sme sa zamerali na bezpečnosť, pohodlie a ľahkú ovládateľnosť. Tento produkt bol vyrobený pod špeciálnou dohľadom kvality a spĺňa prísne bezpečnostné požiadavky.



VAROVANIE! Pre správnu ochranu Vášho dieťaťa je nutné používať a inštalovať CYBEX ATON 3S podľa pokynov uvedených v tomto návode na obsluhu.

UPOZORNĚNÍ! Podle specifikace jednotlivých zemí mohou být pozměněny vlastnosti a požadavky na jednotlivé výrobky.

POZOR! Prosím vždy majte návod na obsluhu pri ruke a skladujte ho vo vyhradenom mieste pod sedadlom.

TARTALOM

RÖVID TÁJÉKOZTATÓ	1
JÓVÁHAGYÁS	87
A LEGJOBB POZÍCIÓ AZ AUTÓBAN	91
AZ AUTÓJA VÉDELMÉBEN	91
HORDOZÓKAR BEÁLLÍTÁSA	95
A FEJTÁMLA BEÁLLÍTÁSA.....	95
BEKÖTÉS BIZTONSÁGI ÖVVEL	95-97
GYERMEKE BIZTONSÁGA	99
BIZTONSÁG AZ AUTÓBAN	104
AZ ÜLÉS ÖSSZESZERELÉSE	105-109
AZ ÜLÉS ELTÁVOLÍTÁSA	109
A GYERMEK MEGFELELŐ VÉDELME	111
A GYERMEKÜLÉS HELYES ÖSSZESZERELÉSE	111-113
KUPOLA NYITÁSA	114
CYBEX TRAVEL-SYSTEM.....	114
SZÉTSZERELÉS.....	113
TERMÉK GONDOZÁS	115
BALESET ESETÉN	115
TISZTÍTÁS.....	117
HUZAT ELTÁVOLÍTÁSA	121
AZ ÜLÉS HUZAT RÖGZÍTÉSE	121
A TERMÉK TARTÓSSÁGA	123
RENDELKEZÉS	123
TERMÉK INFORMÁCIÓ	123
SZAVATOSSÁG.....	125-127

OBSAH

ZKRÁCENÝ NÁVOD	1
ZÁRUKA	87
POUŽITÍ VE VOZIDLE	92
OCHRANA VAŠEHO VOZIDLA	92
NASTAVENÍ RUKOJETI	98
NASTAVENÍ OPĚRKY HLAVY	96
ZABEZPEČENÍ SYSTÉMEM PÁSŮ	96-98
BEZPEČNOST VAŠEHO DÍTĚTE	100
BEZPEČNOST UPEVNĚNÍ VE VOZIDLE	104
ZABUDOVÁNÍ VE VOZIDLE	106-110
VYMONTOVÁNÍ Z VOZIDLA	110
TAKTO JE VAŠE DÍTĚ ZABEZPEČENO	112
SPRÁVNÉ UPEVNĚNÍ DĚTSKÉ SEDAČKY	112-114
OTEVŘENÍ OCHRANNÉ SLUNEČNÍ STŘÍŠKY	115
CYBEX UNIVERSÁLNÍ MOBILNÍ SYSTÉM	115
DEMONTÁŽ	116
OŠETŘENÍ	116
JAK SE ZACHOVAT V PŘÍPADĚ NEHODY	118
ČIŠTĚNÍ	118
SEJMUTÍ POTAHU	122
NASAZENÍ POTAHU	122
ŽIVOTNOST VÝROBKU	124
TŘÍDĚNÍ ODPADU	124
INFORMACE O VÝROBKU	124
PODMÍNKY ZÁRUKY	126-127

OBSAH

STRUČNÝ NÁVOD	87
SCHVÁLENIE	92
NAJLEPŠIA POLOHA V AUTE	92
PRE OCHRANU VÁŠHO AUTA	98
NASTAVENIE NOSIACI RUKOVÄTE	98
NASTAVENIE OPIERKY HLAVY	100
ZABEZPEČENIE SYSTÉMOM PÁSOV	100-102
SAFETY FOR YOUR BABY	100
ZABEZPEČENIE DIEŤAŤA	106
BEZPEČNOSŤ V AUTE	108
INŠTALÁCIA SEDAČKY	110-114
VYBRATIE SEDAČKY	114
SPRÁVNÉ INŠTALOVANIE DETSKEJ SEDAČKY	116-118
SPRÁVNÉ ZABEZPEČENIE VÁŠHO DIEŤAŤA	115
ROZLOŽENIE STRIEŠKY	115
CESTOVNÉ SYSTÉM CYBEX	116
DEMONTÁŽ	116
STAROSTLIVOSŤ O PRODUKT	118
V PŘÍPADĚ NEHODY	118
ČISTENIE	124
ODSTRÁNENIE POŤAHU	126
PRIPEVNENIE POŤAHOV SEDAČKY	126
TRVANLIVOSŤ PRODUKTU	128
LIKVIDÁCIA / INFORMÁCIE O PRODUKTE	130
ZÁRUKA	126-127

HU

CZ

SK

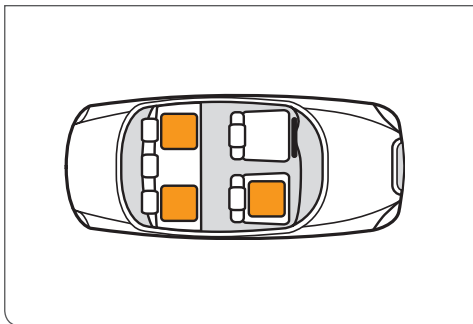

A LEGJOBB POZÍCIÓ A KOCSIBAN

! **FIGYELMEZTETÉS!** Bármilyen módosítás esetén az ülés megfelelősége azonnal érvényét veszti!

FIGYELEM! A nagy terjedelmű első légszákók nagy erővel csapódhatnak ki. Ez a gyermek sérülését vagy halálát is okozhatja.

! **FIGYELMEZTETÉS!** Ne használja az ATON 3S-t az első üléseken bekapcsolt légszákókkal! Ez nem vonatkozik az ún. oldalsó-légszákókra.

FIGYELEM! Ha a gyermekülés nem stabil vagy túl meredeken helyezkedik el, használhat törölközőt vagy takarót, hogy ezt kompenzálja. Alternatív megoldásként más helyet kell keresni a kocsiban.

! **FIGYELMEZTETÉS!** Soha ne tartsa a gyermeket az ölében vezetés közben. Bármilyen baleset esetén a nagy ütközési erők és energiák miatt lehetetlen megtartani a gyermeket. Soha ne rögzítse a gyermeket és saját magát ugyanazzal a biztonsági övvel.

AUTÓJA VÉDELMÉBEN!

Előfordulhat, hogy a kényesebb anyagból (pl. velúr vagy bőr) készült ülések elszíneződhetnek vagy kikophatnak. Ennek elkerülése érdekében kérjük helyezzen ülésvédőt vagy pl. egy törölközőt a gyermekülés alá. Itt szeretnénk felhívni figyelmét arra,

POUŽITÍ VE VOZIDLE

! **VAROVÁNÍ!** Záruka sedačky končí, pokud bude cokoliv na sedačce změněno!

UPOZORNĚNÍ! Velkoobjemový čelní airbag se uvolňuje explosivně, čímž může dojít k těžkému poranění dítěte!

! **VAROVÁNÍ!** Nepoužívejte dětskou sedačku na sedadle, kde je aktivován čelní airbag. Toto neplatí pro boční airbagy!

UPOZORNĚNÍ! Pokud dětská sedačka neleží na sedadle stabilně, nebo je příliš nakloněna, podložte sedačku např. dekou. Můžete také zvolit jiné sedadlo ve vozidle

! **VAROVÁNÍ!** Nikdy nadržte dítě v autě na klíně! Při nehodě nelze dítě v žádném případě udržet! Nikdy neupínejte sebe a dítě bezpečnostním pásem vozidla!

K OCHRANĚ VÁŠEHO VOZIDLA!

Pokud jsou potahy sedadel ve vozidle vyrobeny z jemného materiálu (např. velur, kůže, apod.), mohou se na nich objevit stopy opotřebování a/nebo ztráty barvy. K vyvarování se tomuto jevu doporučujeme pod dětskou autosedačku vložit např. ručník.

NAJLEPŠIA POLOHA V AUTE

! **VAROVANIE!** Schválenie sedačky okamžite zaniká v prípade akejkoľvek zmeny!

POZOR! Veľkoobjemové predné airbagy sa rozbaľujú výbušne. To môže mať za následok smrť alebo zranenie dieťaťa.

! **VAROVANIE!** Nepoužívajte detskú sedačku ATON 3S na predné sedadlo s aktivovaným predným airbagom. Toto neplatí pre takzvané bočné airbagy.

POZOR! Ak detská sedačka nie je stabilná alebo sedí príliš strmo v aute, môžete použiť prikrývku alebo uterák na vyrovnanie. Prípadne by ste mali vybrať iné miesto v aute.

! **VAROVANIE!** Nikdy nadržte dieťa na kolenách pri jazde. Vzhľadom k obrovskej sile vydané pri nehode by bolo nemožné udržať dieťa. Nikdy nepoužívajte rovnaký pás pre zabezpečenie seba a dieťaťa.

PRE OCHRANU VÁŠHO AUTA!

Ak sú potahy sedadiel vo vozidle vyrobené z jemného materiálu (napr. velúr, koža, apod), môžu sa na nich objaviť stopy opotrebovania a/alebo straty farby. K vyvarovanie sa tomuto javu doporučujeme pod detskú autosedačku vložiť napr. uterák.

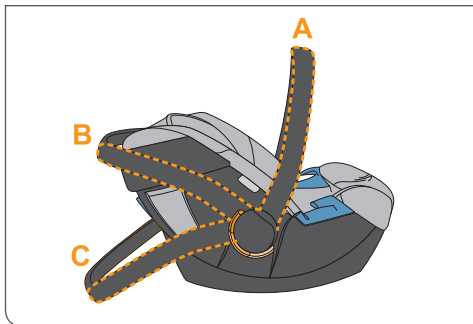

hogy a tisztításra vonatkozó utasításokat az első használat előtt olvassa el és minden esetben tartsa be!

A HORDOZÓKAR BEÁLLÍTÁSA

! FIGYELMEZTETÉS! Mindíg biztosítsa a gyermeket az integrált övfeszítő rendszerrel.

A hordozókar 3 különféle pozícióba állítható:

A: Hordozó/Vezető-Pozíció

B: A gyermek behelyezése az ülésbe

C: Biztonságos ülő pozíció az autón kívül

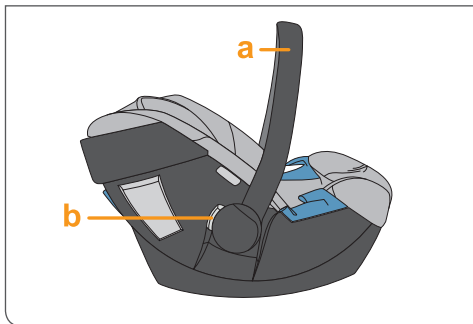

! FIGYELMEZTETÉS! Ahhoz, hogy az ülés nem kívánt billegését hordozás közben elkerüljük, bizonyosodjon meg arról, hogy hordozó pozícióba van állítva **A**.

- Ahhoz hogy a kart beállíthassuk, meg kell nyomni a **b** gombokat a kar jobb és bal oldalán **a**.
- A kívánt pozíció beállításához meg kell nyomni a **b** gombokat.

V této souvislosti bychom vás chtěli odkázat na naše pokyny pro čištění, které musí být dodrženy před prvním použitím autosedačky.

NASTAVENÍ NOSÍCÍ RUKOJETI

! **VAROVÁNÍ!** Vždy připněte dítě pouze zabudovaným upevňovacím systémem

Nosící rukojeť lze zajistit ve třech polohách:

A: Vozidlo a nosící posice.

B: K uložení dítěte.

C: K bezpečnému postavení na rovné ploše mimo vozidlo.

! **VAROVÁNÍ!** Aby nedošlo k převrácení sedačky během přenášení, přezkoušejte, zda je nosící rukojeť a zajištěna v pozici **A**.

- K přestavení nosící rukojeti **A** stiskněte současně obě tlačítka **b** vlevo a **a** vpravo.
- Po stisknutí tlačítka **b**, přesuňte nosící rukojeť **a** dopředu, nebo dozadu až do samostatného zaklapnutí v potřebné pozici.

V tejto súvislosti by sme vás chceli odkázať na naše pokyny pre čistenie, ktoré musia byť dodržané pred prvým použitím autosedačky.

NASTAVENIE NOSIACI RUKOVÄTE

! **VAROVANIE!** Vždy zaistite Vášho dieťa integrovaným systémom bezpečnostných pásov.

Nosiaci rukoväť možno nastaviť do troch rôznych polôh:

A: Prenášanie / Poloha pri jazde

B: Pre umiestnenie dieťaťa v sedačke

C: Bezpečné sediaci poloha mimo auta

! **VAROVANIE!** Aby sa zabránilo nežiaducemu sklápania sedadiel pri prenášaní, uistite sa, že rukoväť je uzamknutá v nosiaci pozícii **A**.

- Za účelom prispôsobenia rukoväte stlačenie tlačidiel **b** na ľavej a pravej strane na rukoväti **a**.
- Nastavte nosiaci rukoväť **a** do požadovanej polohy pomocou tlačidiel **b**.

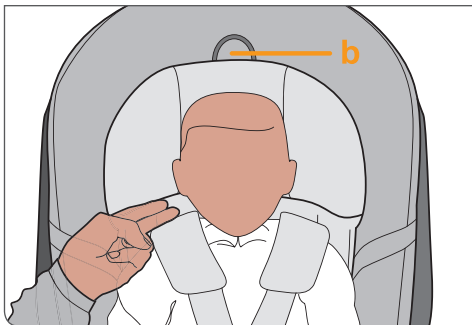

A FEJTÁMLA BEÁLLÍTÁSA

FIGYELEM! Csak a megfelelő magasságúra beállított fejtámla nyújt gyermekének maximális védelmet és biztonságot. A fejtámla magassága 8 fokozatba állítható.

- A fejtámlát úgy kell beállítani, hogy az kétujjnyira legyen a gyermek vállától.
- Aktiválja a fejtámla tetején található gyűrűt és állítsa a fejtámlát a kívánt pozícióba!
- Ha a fejtámlát a legalacsonyabb pozícióba állítja, a szűkítőbetétet visszahajtva újszülött betétként is használhatja.

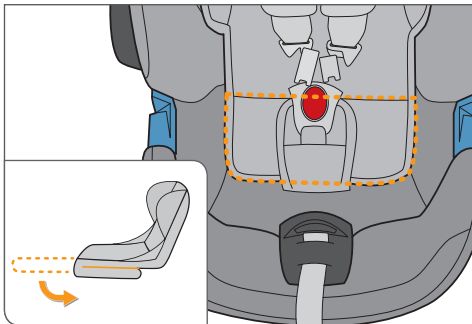

A BIZTONSÁGI ÖV BEKÖTÉSE

A vállövek a fejtámlához vannak rögzítve, csak együtt állíthatóak. Győződjön meg róla, hogy a fejtámla a helyére kattant mielőtt használná az ülést.

FIGYELEM! Bizonyosodjon meg róla, hogy a gyerekülésben nincsenek játékok vagy kemény tárgyak.

- A központi övfeszítő gombját megnyomva és egyidejűleg mindkét vállövet felfelé húzva lazítsa meg a vállöveket.
- A piros gomb határozott megnyomásával nyissa ki az övcsatot.

NASTAVENÍ OPĚRKY HLAVY

UPOZORNĚNÍ! Opěrka hlavy nabídne vašemu dítě největší ochranu a bezpečí pouze tehdy, je-li správně nastavená její výška. Výšku opěrky hlavy lze nastavit do 8 různých poloh.

- Opěrka hlavy musí být nastavena tak, aby byl mezi rameny dítěte a opěrkou hlavy prostor na šířku dvou prstů.
- Odjistěte nastavovací kroužek na horní straně opěrky hlavy a nastavte ji do požadované pozice.
- V nejnižší pozici opěrky hlavy je jednoduchým složením spodní části možné použít vložku sedáku jako novorozeneckou vložku.

ZABEZPEČENÍ SYSTÉMEM PÁSŮ

Ramenní pásy jsou pevně spojeny s opěrkou hlavy a nelze je nastavovat samostatně. Před použitím autosedačky se ujistěte, že je opěrka hlavy správně zajištěná.

UPOZORNĚNÍ! Ujistěte se, že v autosedačce nejsou žádné hračky nebo tvrdé předměty.

- Odjistením nastavovacího madla na centrálním nastavovacím prvku a současným zatažením ramenních pásů směrem nahoru, ramenní pásy uvolněte.
- Stisknutím červeného tlačítka otevřete sponu.

NASTAVENIE OPIERKY HLAVY

UPOZORNENIE! Opierka hlavy ponúkne vášmu dieťaťu najväčšiu ochranu a bezpečie iba vtedy, ak je správne nastavená jej výška. Výšku opierky hlavy možno nastaviť do 8 rôznych polôh.

- Opierka hlavy musí byť nastavená tak, aby bol medzi ramenami dieťaťa a opierkou hlavy priestor na šírku dvoch prstov.
- Odistite nastavovací krúžok na hornej strane opierky hlavy a nastavte ju do požadovanej pozície.
- V najnižšej polohe opierky hlavy je jednoduchým zložením spodnej časti možné použiť vložku sedadla ako novorodeneckú vložku.

ZABEZPEČENIE SYSTÉMOM PÁSOV

Ramenné pásy sú pevne spojené s opierkou hlavy a nedajú sa nastavovať samostatne. Pred použitím autosedačky sa uistite, že je opierka hlavy správne zaistená.

UPOZORNENIE! Uistite sa, že v autosedačke nie sú žiadne hračky alebo tvrdé predmety.

- Odistením nastavovacieho madla na centrálnom nastavovacím prvku a súčasným zatahnutím ramenných pásov smerom nahor, ramenné pásy uvoľnite.
- Stlačením červeného tlačidla otvorte sponu.

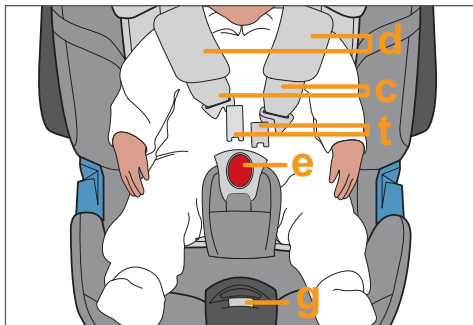

FIGYELEM! Mindig az övet húzza, soha ne az övpárnát.

- Helyezze a gyermeket az ülésbe!
- Állítsa be a vállöveket úgy, hogy pontosan illeszkedjenek a gyermek vállaira.

FIGYELEM! Győződjön meg róla, hogy az övek nincsenek megcsavarodva vagy megcserélődve.

- Az övcsat két nyelvét illessze össze és nyomja a csat alsó részébe amíg a csat hallható kattanással záródik.
- Az öv beállításához finoman és óvatosan húzza meg a központi övfeszítő állító övét, amíg a vállövek ráfeksznek a gyermek testére.

FIGYELEM! Hogy a Cybex ATON 3S a lehető legnagyobb védelmet nyújtsa, az öveket a testhez a lehető legközelebb kell állítani.

UPOZORNĚNÍ! Vždy tahejte za ramenní pásy, nikdy za ramenní vycpávky.

- Vložte dítě do autosedačky.
- Nastavte ramenní pásy tak, aby vedly přesně přes ramena dítěte.

UPOZORNĚNÍ! Ujistěte se, že pásy nejsou překrouceny nebo prohozeny.

- Spojte oba jazyky pásů k sobě a uzamkněte je do spony. Uslyšíte „CVAKNUTÍ“.
- Jemně a opatrně zatáhněte za hlavní nastavovací pás. Utáhněte jej tak, aby ležely ramenní pásy přímo na těle dítěte.

UPOZORNĚNÍ! Pro využití maximální ochrany autosedačky Cybex ATON 3S by měly ramenní pásy co nejvíce ležet na těle dítěte.

UPOZORNENIE! Vždy ťahajte za ramenné pásy, nikdy za ramenné vycpávky.

- Vložte dieťa do autosedačky.
- Nastavte ramenné pásy tak, aby viedli presne cez ramená dieťaťa.

UPOZORNENIE! Uistite sa, že pásy nie sú prekrútené alebo prehodené.

- Spojte oba jazyky pásov k sebe a uzamknite ich do spony. Počujete „cvaknutie“.
- Jemne a opatrne zatiahnite za hlavný nastavovacej pás. Uťahnite ho tak, aby ležali ramenné pásy priamo na tele dieťaťa.

UPOZORNENIE! Pre využitie maximálnej ochrany autosedačky Cybex ATON 3S by mali ramenné pásy čo najviac ležať na tele dieťaťa.



GYERMEKE BIZTONSÁGA ÉRDEKÉBEN

FIGYELEM! Mindig biztosítsa a gyermeket az ülésben, és soha ne hagyja felügyelet nélkül, amikor az ATON 3S-t megemelt felületre helyezi (pl. pelenkázó aszatra, asztalra, padra, stb).



FIGYELMEZTETÉS! Az ATON 3S műanyag részei felmelegedhetnek a napon. A gyermek ezáltal megégphet. Óvja gyermekét és az ülést az intenzív napsugárzástól (pl. tegyen fehér takarót az ülésre).

- Vegye ki a gyermeket az ülésből olyan gyakran, ahogy csak lehetséges, hogy pihentesse a gerincoszlopát.
- A hosszabb utakon tartson pihenőt. Tartsa emlékeztetőben akkor is, ha az autón kívül használja az ATON 3S-t.

FIGYELEM! Soha ne hagyja a gyermeket felügyelet nélkül az autóban.

BEZPEČNOST VAŠEHO DÍTĚTE

UPOZORNĚNÍ! Dítě vždy upevněte v sedačce a neponechávejte jej bez dozoru. Také v případě, že sedačka stojí na zvýšeném místě (např. na přebalovacím stole, lavici, židli nebo stole).

! **VAROVÁNÍ!** Díly sedačky vyrobené z umělé hmoty se na slunci lehce zahřívají. Aby nedošlo k event. popálení dítěte, nevystavujte sedačku intenzivnímu slunečnímu záření. (položte např. přes sedačku světlý šátek)

- Vyjměte dítě častěji ze sedačky, čímž uvolníte jeho páteř.
- Přerušujte častěji delší jízdy a i mimo vozidlo nenechávejte dítě v sedačce příliš dlouho.

UPOZORNĚNÍ! Nenechávejte dítě v autě nikdy bez dozoru.

BEZPEČNOSŤ PRE VAŠE DIEŤA

POZOR! Vždy zaistíte Vaše dieťa v detskej sedačke a nikdy ho nenechávajte bez dozoru pri pokladaní sedačky ATON 3S na zvýšené plochy (napr. prebalovací pult, stôl, lavice ...).

! **VAROVANIE!** Plastové časti sedačky ATON 3S sa zahrievajú na slnku. Vaše dieťa by sa mohlo spáliť. Chráňte Vaše dieťa a autosedačku od intenzívneho vystavovania na slnku (napr. položením bielej pokrývky cez sedačku).

- Vyberte Vaše dieťa zo sedačky čo najčastejšie to pôjde, aby ste uľavili chrbtici dieťaťa.
- Prerušujte dlhé cesty. Pamätajte si to tiež, pri použití sedačky ATON 3S mimo auto.

POZOR! Nikdy nenechávajte Vaše dieťa v aute bez dozoru.

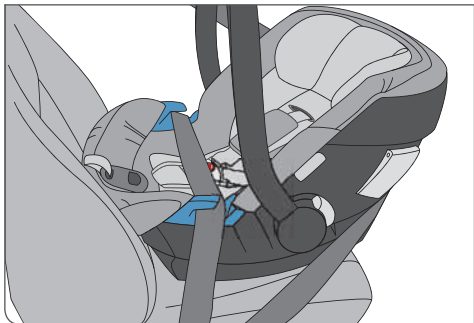
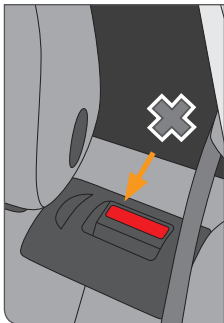
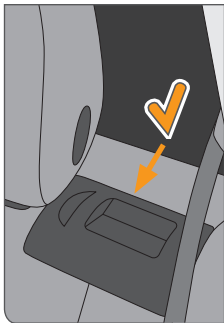

BIZTONSÁG AZ AUTÓBAN

Az utasok lehető legnagyobb biztonsága érdekében bizonyosodjon meg arról, hogy ...

- az összecukható háttámla az autóban függőleges pozícióban rögzítve van
- amikor az ATON 3S-t rögzítjük a vezető melletti első ülésre, az autós ülést a leghátsó pozícióba kell állítani

! **FIGYELMEZTETÉS!** Soha ne használja az ATON 3S-t olyan ülésnél, amely elülső légzsákkal van felszerelve. Ez nem vonatkozik az ún. oldalsó légzsákokra.

- Minden olyan tárgyat távolítson el, amely egy baleset esetén sérülést okozhat
- Minden utasnak bekötve kell lennie az autóban

! **FIGYELMEZTETÉS!** A biztonsági gyermekülést mindig biztosítani kell a biztonsági övvel, akkor is ha épp nincs használatban. Váratlan fékezés, baleset esetén a nem biztosított gyermekülés sérülést okozhat a többi utasnál is.

BEZPEČNOST PŘI UPEVNĚNÍ VE VOZIDLE

Dbejte z důvodů ochrany všech spolujezdců:

- zda jsou sklopná sedadla zajištěna ve svislé poloze
- při upevnění sedačky na sedadle spolujezdce
- zkontrolujte, zda je toto sedadlo nastaveno na nejzazší pozici.



VAROVÁNÍ! Nepoužívejte dětskou sedačku na místě, kde je aktivován čelní airbag. Toto neplatí pro boční airbagy.

- zda jsou ve vozidle všechny pohyblivé předměty zajištěny
- zda jsou všechny osoby ve vozidle zajištěny bezpečnostními pásy.



VAROVÁNÍ! I když dětskou sedačku právě nepoužíváte, musí být vždy připoutána bezpečnostními pásy, jelikož i při prudším brzdícím manévru, nebo i při menší nehodě může neupevněná sedačka zranit ostatní osoby v autě.

BEZPEČNOST V AUTE

Pre zaručenie tej najlepšej možnej bezpečnosti pre všetkých cestujúcich sa uistite, že ...

- skladacie chrbtovej opierky v aute sú zamknuté vo vzpriamenej polohe
- Ak inštalujete sedačku ATON 3S na predné sedadlo pre spolujazdca, nástavce autosedačku do najzadnejšej polohy



VAROVANIE! Nikdy nepoužívajte sedačku ATON 3S na autosedačku vybavenú prednom airbagom. Toto neplatí pre takzvané postranné airbagy.

- Poriadne zaistíte všetky predmety, ktoré by mohli spôsobiť zranenie v prípade nehody.
- Všetci cestujúci v aute sú pripútaní.



VAROVANIE! Detská sedačka musí byť vždy zaistená bezpečnostným pásom, dokonca aj keď nie je používaná. V prípade náhleho zabrzdění alebo nehody by mohla detská sedačka zranit ostatných cestujúcich alebo Vás.

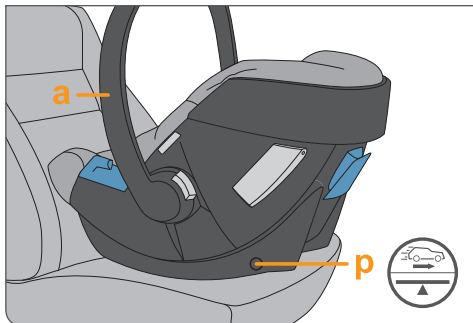

AZ ÜLÉS RÖGZÍTÉSE

- Bizonyosodjon meg arról, hogy a hordozókar **a** felső pozícióban van **A**. (lásd 93-ik oldal)
- Helyezze be a gyermekülést a menetiránnyal szemben, az ülésre. (A gyermek lába az autós ülés háttámlája felé nézzen.)
- CYBEX ATON 3S minden olyan ülés esetén használható, amely 3 pontos automata biztonsági övvel van felszerelve. Általánosságban azt ajánljuk, hogy lehetőleg a jármű hátulső ülésére helyezték a gyermekülést. Elöl a gyermek nagyobb veszélynek van kitéve egy esetleges baleset esetén.

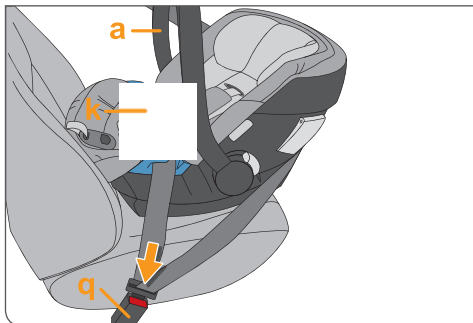

FIGYELMEZTETÉS! Az ülést nem szabad 2 pontos biztonsági övvel vagy öl-övvel használni. Ha két pontos övvel rögzíti a gyermeket, az a gyermek sérüléséhez, halálához vezethet.

- Bizonyosodjon meg arról, hogy a biztonsági matricán lévő vízszintes jelzés párhuzamos a talajjal.
- Húzza át a három pontos biztonsági övet a gyerekülésen.
- Helyezze be az övnyelvet az övcsatba **q**.

UPEVNĚNÍ VE VOZIDLE

- Přesvědčte se, že nosící rukojeť **a** je nastavena v horní pozici **A** (viz str. 94)
- Upevněte dětskou sedačku proti směru jízdy (nohy dítěte směřují k opěrné části sedadla)
- Dětská sedačka CYBEX ATON 3S je svým tříbodovým automatickým bezpečnostním pásem použitelná na všech sedadlech vozidla. Naše firma všeobecně doporučuje upevnění sedačky na zadních sedadlech vozidla. Na předním sedadle je Vaše dítě při event. nehodě vystaveno většímu nebezpečí zranění.

! **VAROVÁNÍ!** Sedačka není vhodná na zajištění dvoubodovým nebo pánevním upínacím pásem. Při zajištění dvoubodovým upínacím systémem hrozí, v případě nehody, těžké poranění nebo i smrtelné zranění dítěte.

- Přesvědčte se, zda postranní značení dětské sedačky upevněné na varovné nálepce **p**, stojí paralelně k podlaze vozidla.
- Vytáhněte bezpečnostní pás auta a napněte jej přes skořepinu dětské sedačky.
- Zaklapněte zámkový uzávěr na bezpečnostním páse **q** vozidla.

INŠTALÁCIA SEDAČKY

- Uistite sa, že nosiaci rukoväť **a** je v hornej polohe **A** (viď strana 94)
- Umiestnite sedačku do polohy proti smeru jazdy na autosedačku. (Chodidlá dieťaťa smerujú v smere chrbtovej opierky autosedačky).
- CYBEX ATON 3S možné používať na všetky sedačky s trojbodovým automaticky navijacím pásom. Všeobecne odporúčame používať sedačku vzadu vozidla. Vpredu je Vaše dieťa bežne vystavené vyššiemu riziku v prípade nehody.

! **VAROVANIE!** Sedačka nesmie byť používaná s dvojbodovým alebo brušným bezpečnostným pásom. Ak Vaše dieťa zabezpečíte dvojbodovým pásom, môže byť následkom toho zranenia alebo smrť dieťaťa.

- Uistite sa, že vodorovné značenie na bezpečnostné nálepke **p** je rovnobežné s podlahou.
- Vytiahnite trojbodový bezpečnostný pás cez detskú sedačku.
- Vložte časť spony do spony pásu auta **q**.

HU

CZ

SK

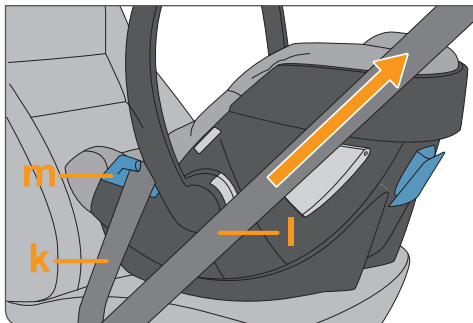

- Helyezze be az öl-övet **k** a kék övvezetőkbe **m** az autós ülés mindkét oldalán.
- Húzza az átlós övet **l** az menetirányal azonosan ahhoz, hogy megszoríthassa az öl-övet **k**.
- Húzza az átlós övet **l** a gyerekülés felső vége mögött.

FIGYELEM! NE TEKERJE MEG AZ ÖVET.

- Vezesse bele az átlós övet **l** a kék övnyílásba hátul.
- Húzza meg az átlós övet **l**.

FIGYELEM! A biztonsági övet a kék övvezetőkön kell átvezetni a behajtott oldalvédő elem alatt.

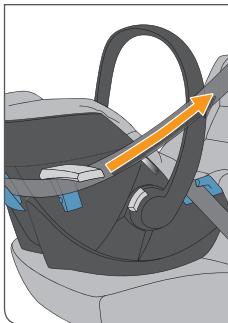
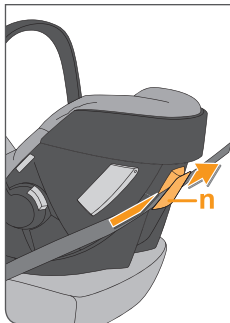

! **FIGYELMEZTETÉS!** Előfordulhat, hogy az autó biztonsági övének csatja **q** túl hosszú és eléri a CYBEX ATON 3S övnyílását, ez megnehezíti az ATON 3S biztonságos beszerelését. Ha ez a helyzet, válasszon az autóban más pozíciót.

- Vložte pánevní pás **k** do modrého vedení pásu **m** na obou stranách okraje skořepiny dětské sedačky.
- Pánevní pás **k** napněte utáhnutím diagonálního pásu **l** ve směru jízdy.
- Napněte diagonální pás **l** za horní konec dětské sedačky.

UPOZORNĚNÍ! NEPŘETOČIT BEZPEČNOSTNÍ PÁS VOZIDLA.

- Ved'te diagonální pás **l** modrým průvlakem **n**.
- Napněte diagonální pás **l**.

VAROVÁNÍ! Pás musí vést skrze modré vedení pásu a pod otevřenou Lineární ochranou při bočním nárazu.

! **VAROVÁNÍ!** Může se stát, že upínací přezka **q** vozidla je dlouhá tak, že dosahuje k modrému vedení pásu dětské sedačky. Z tohoto důvodu nelze potom dětskou sedačku pevně upoutat. V tomto případě zvolte raději jiné sedadlo ve vozidle pro upevnění dětské sedačky.

- Vložte brušný bezpečnostný pás **k** do modrých vodičov pásu **m** na oboch stranách autosedačky.
- Vytiahnite uhlopriečný pás **l** v smere jazdy pre utiahnutie brušného bezpečnostného pásu **k**.
- Vytiahnite uhlopriečný pás **l** za vrchnou časťou detskej sedačky.

POZOR! NEPREKRÚCAJTE BEZPEČNOSTNÝ PÁS AUTA.

- Dajte uhlopriečný bezpečnostný pás **l** do modrej pásovej štrbiny **n** na chrbte.
- Utiahnite uhlopriečný bezpečnostný pás **l**.

VAROVANIE! Pás musí viesť cez modré vedenie pásu a pod otvorenou Lineárnou ochranou pri bočnom náraze.

! **VAROVANIE!** V niektorých prípadoch môže byť spona **q** bezpečnostného pásu auta príliš dlhá a dosahovať do pásových štrbín sedačky CYBEX ATON 3S, to môže sťažiť pevné inštalovanie sedačky ATON 3S. V tomto prípade prosím vyberte ďalšie polohu v aute.

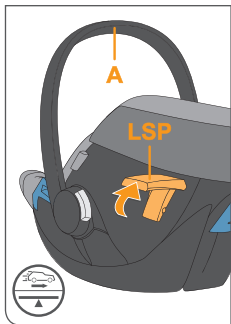

- Emelje fel az oldalütközés elleni hosszanti védelmi részt (**LSP**) így növelve az oldalvédelmet oldalütközés esetén.

FIGYELEM! Nem szabad felemelni a oldal ütközés elleni védelmi részt (**LSP**) az autó ajtaja melletti oldalon.

- Figyelje a CLICK hangot, amikor záródik.

FIGYELEM! amikor az autó középső ülésén használja az ATON 3S-t, tilos kihajtani az **LSP** részt.

! FIGYELMEZTETÉS! Hordozásra vagy rögzítésre tilos használni az **LSP** részt.

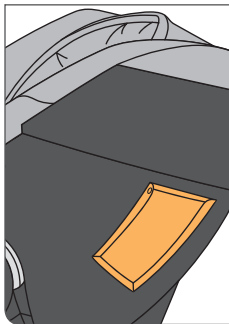
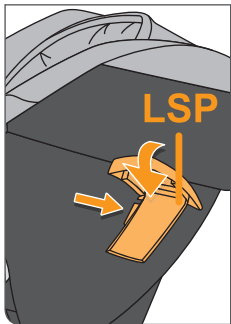

AZ ÜLÉS ELTÁVOLÍTÁSA

A zárógomb megnyomásával visszahajthatja az oldalvédő elemet (**LSP**) az eredeti pozíciójába.

FIGYELEM! Mielőtt kiveszi az ATON 3S-t az autóból, tegye vissza a helyére az **LSP** részeket. Ez megóvjaa az **LSP** részt és az autót a sérülésektől.

- Vegye ki a biztonsági övet a kék övnyílásból **n** hátul.
- Nyissa ki a csatot és vegye ki az öl-övet **k** a kék övnyílásból **m**.

- Nasadte lineární chrániče k zajištění ochrany při bočním nárazu (**LSP**) pro zlepšení ochrany.

UPOZORNĚNÍ! Není povoleno sundavat postranní chránič (**LSP**) na straně u dveří vozidla.

- Až uslyšíte zřetelné cvaknutí, je chránič správně nasazen.

UPOZORNĚNÍ! Při použití ATON 3S na prostředním místě ve vozidle je zakázáno sundat chrániče **LSP**.

! **VAROVÁNÍ!** Je zakázáno použití chráničů **LSP** pro přenos nebo připevnění ATON 3S.

VYMONTOVÁNÍ SEDAČKY Z VOZIDLA

Stisknutím zamykacího zařízení **f** můžete zavřít **LSP** zpět do původní pozice.

UPOZORNĚNÍ! Před odstraněním ATON 3S z vozidla složte zařízení **LSP** zpět na místo. Toto ochrání zařízení **LSP** a samotné vozidlo před poškozením.

- Uvolněte bezpečnostní pás ze zadní části modrého vedení pásu **n**.
- Otevřete uzávěr bezpečnostního pásu vozidla **q** a vyndejte pánevní pás **k** z modrého vedení pásu **m**.

- Zdvihnete zariadenie lineárny ochrany pri bočnom náraze (**LSP**) pre zlepšenie postranné ochrany pri bočnom náraze.

POZOR! NIE JE POVOLENÉ ZDVÍHAŤ POSTRANNÝ CHRÁNIČ (LSP) NA STRANE ODVRÁTENEJ OD DVERÍ VOZIDLA.

- Až budete počuť zreteľné cvaknutie, je zablokované.

POZOR! Pri použití ATON 3S na prostrednom mieste vo vozidle je zakázané zložiť zariadenie **LSP**.

! **VAROVANIE!** Používanie zariadení **LSP** na prenos alebo zapnutie ATON 3S je zakázané.

VYBRATIE AUTOSEDAČKY

Stlačením zamykacieho zariadenia **f** môžete **LSP** zavrieť späť do pôvodnej pozície.

POZOR! Pred odstránením ATON 3S z vozidla zložte zariadenie **LSP** späť na miesto. Toto ochrání zariadenie **LSP** a samotné vozidlo pred poškodením.

- Vytiahnite bezpečnostný pás z modrej pásovej štrbiny vzadu.
- Rozopnite sponu **q** auta a vytiahnite brušný bezpečnostný pás z modrych pásových štrbín **m**.

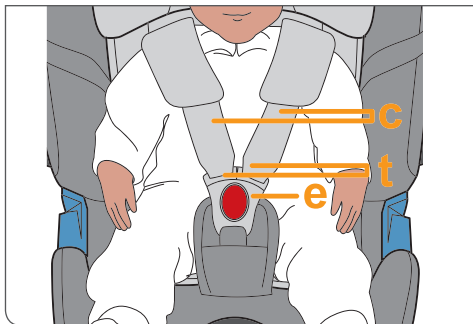

A GYERMEK MEGFELELŐ BIZTONSÁGA

Gyermeke biztonsága érdekében kérjük ellenőrizze ...

- a vállvédő öv **c** megfelelően illeszkedik-e a testhez, annélkül, hogy szorítaná a gyermeket
- hogy a fejtámla a megfelelő magasságba van állítva
- a vállvédő öv **c** nincs-e megtekeredve
- hogy a csatnyelvek **t** rögzülnek-e a csatba **e**

HOGY A GYERMEKÜLÉS MEGFELELŐEN VAN-E BEHELYEZVE

Gyermeke biztonsága érdekében bizonyosodjon meg arról, hogy ...

- az ATON 3S a menetiránnyal szemben van behelyezve. (A gyermek lába az autós ülés háttámlája felé mutat)
- ha az ülés előre van behelyezve, az első légszák nem éri el a CYBEX ATON 3S-t
- az ATON 3S 3 pontos biztonsági övvel van biztosítva
- az öl-öv **k** átfut az övnyíláson **m** a gyereklülés mindkét oldalán
- a diagonális öv **l** átfut a kék övkampón **n** a gyereklülés hátsó részén



TAKTO JE VAŠE DÍTĚ SPRÁVNĚ ZAJIŠTĚNO

V zájmu bezpečnosti Vašeho dítěte přezkoušejte zda:

- Ramenní pásy **c** dětské sedačky přiléhají na těle dítěte, aniž by dítě omezovaly v pohybu.
- Je výška opěrky hlavy správně nastavena.
- Ramenní pásy **c** nejsou přetočeny.
- Zámkové přezky **t** jsou v uzávěru pásu **e** zaklapnuty.

TAKTO JE DĚTSKÁ SEDAČKA SPRÁVNĚ UPEVNĚNA

V zájmu bezpečnosti dítěte přezkoušejte zda ...

- dětská sedačku proti směru jízdy (nohy dítěte směřují k opěrné části sedadla)
- dětská sedačka je upevněna na sedadle spolujezdce pokud na ni nemůže působit čelní airbag
- že ATON 3S je upevněn třibodovým pásem
- pokud pánevní pás **k** je veden skrze oba modré průvlaky **m** po okraji skořepiny
- pokud diagonální pás **l** je veden modrým vedením **n** na opěrné části dětské sedačky

SPRÁVNĚ ZABEZPEČENIE VÁŠHO DIETĀĽA

Pre bezpečnosť Vášho dieťaťa, prosím, skontrolujte ...

- či ramenné pásy **c** sedí dobre na telo bez obmedzovania dieťaťa
- či je výška opierky hlavy správne nastavená
- či nie sú ramenné pásy **c** prekrútené
- či sú časti spony **t** zapnuté do spony **e**

SPRÁVNĚ INŠTALOVANIE DETSKEJ SEDAČKY

Pre bezpečnosť Vášho dieťaťa sa prosím uistite, ...

- že je ATON 3S umiestnený proti smeru jazdy (chodidlá dieťaťa smerujú v smere chrbtovej opierky autosedačky)
- či je autosedačka inštalovaná vpredu, že predný airbag je deaktivovaný
- že ATON 3S je zaistený trojbodovým bezpečnostným pásom
- že brušný bezpečnostný pás **k** prechádza cez pásové štrbiny **m** na každej strane detskej sedačky
- že uhlopriečny pás **l** prechádza cez modrý pásový hák vzadu na detskej sedačke

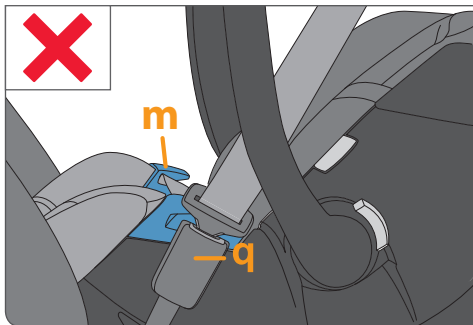

- az autós csat **q** nem éri el mindvégig a kék övnyílást **m**
- a biztonsági üv feszes és nincs megtekeredve
- az ATON 3S függőlegesen be van szerelve az autós ülésbe (lásd jelzés)

FIGYELEM! A CYBEX ATON 3S kizárólag menetiránnyal azonosan beszerelt autós ülésekhez készült, amelyek 3-pontos biztonsági övrendszerrel vannak felszerelve az ECE R16-nak megfelelően.

- Emelje fel az oldalütközés elleni hosszanti védelmi részt (LSP) így növelve az oldalvédelmet oldalütközés esetén.

- uzávěr bezpečnostního pásu vozidla nedosáhne do modrého vedení pásu **m**
- bezpečnostní pás vozidla je napnutý a není přetočený
- dětská sedačka stojí ve vozidle vodorovně (označení)

UPOZORNĚNÍ! Dětská sedačka smí být upevněna pouze na sedadle umístěném ve směru jízdy a vybaveném třibodovým bezpečnostním pásem, který odpovídá normě ECE R 16.

- Zdvihněte chrániče lineární ochrany při bočním nárazu (LSP) pro zlepšení postranní ochrany při bočním nárazu.

- že spona auta **q** nedosahuje celou cestou k modrej pásové štrbine **m**
- že pás auta je napnutý a neprekrútené
- že ATON 3S je zvisle inštalovaný na autosedačke (vid' značenie)

Pozor! CYBEX ATON 3S je výhradne vyrobený pre autosedačky smerujúce dopredu, ktoré sú vybavené systémom trojbodových pásov podľa ECE R16.

- Zdvihnite zariadenie lineárny ochrany pri bočnom náraze (LSP) pre zlepšenie postranné ochrany pri bočnom náraze.

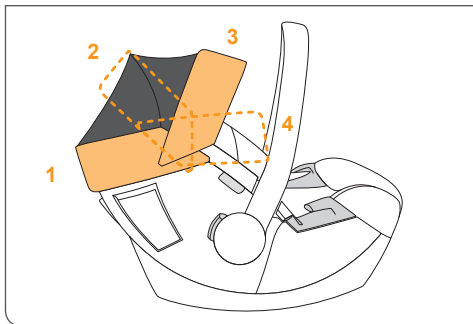

AZ NAPTETŐ KINYITÁSA

Húzza le a kupola panelt az ülésről és húzza fel a kupolát. A kupola lehajtásához fordítsa vissza az eredeti pozícióba.

CYBEX TRAVEL-SYSTEM

Kérem kövesse a babakocsija használati utasítását.

A CYBEX ATON 3S rögzítéséhez helyezze be az ATON 3S-t a menetiránnyal szemben CYBEX babakocsi adapterekre. Hallani fog egy KLIKK-et, amikor a gyerekülés rögzül az adapterekhez.

Mindig ellenőrizze duplán, hogy a gyerekülés biztonságosan rögzül-e a babakocsijához.

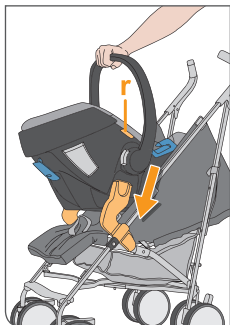

SZÉTSZERELÉS

A gyerekülés kioldásához tartsa nyomva a kioldó gombokat **r** majd emelje le a gyerekülést a babakocsiról.

ROZLOŽENÍ SLUNEČNÍ STŘECHY

Ochranný kryt sluneční stříšky v umělé hmotě stáhněte ve směru od skořepiny a zároveň zvedněte kryt.

Ochranný kryt sluneční stříšky v umělé hmotě stáhněte ve směru od skořepiny a zároveň zvedněte kryt.

CYBEX CESTOVNÍ SYSTÉM

Dodržujte návod obsluhy pro Váš dětský kočárek.

Při montáži položte skořepinu vrchním koncem ve směru jízdy na adapter rozloženého CYBEX Buggy, až uslyšíte zaklapnutí.

Vždy zkontrolujte, zda je sedačka na kočárku správně upevněna.

DEMONTÁŽ

K odblokování zmáčkněte obě blokovací pojistky **r** na autosedačce a zatáhněte autosedačku směrem nahoru.

ROZTIAHNUTIE SLNEČNÉ STRECHY

Vytiahnite strešný panel zo sedačky a otočte striešku. Ak chcete zložiť striešku, otočte ju späť do základnej polohy.

CESTOVNÝ SYSTÉM CYBEX

Prosím nasledujte návod na použitie dodávaný s Vaším kočikom.

Pre pripojenie kočíka CYBEX ATON 3S prosím umiestnite ho proti smeru jazdy na adaptéry golfek CYBEX.

Budete počuť zreteľné kliknutie, až bude detská sedačka zablokovaná do adaptérov.

Vždy dvakrát skontrolujte, či je detská sedačka bezpečne pripevnená do golfek.

DEMONTÁŽ

Pre odomknutie detskej sedačky držte uvoľňovacie tlačidlá **r** stlačením a potom zdvihnite škrupinu.

TERMÉK GONDOSKODÁS

Ahhoz, hogy gyermeke legnagyobb biztonságát garantáljuk, figyeljen a következőkre:

- A gyermek biztonsági ülés minden fontos részét rendszeresen meg kell vizsgálni, nem sérültek-e.
- A mechanikai alkatrészeknek hibátlanul működniük kell.
- Fontos, hogy a gyermekülés ne akadjon be kemény részekbe, úgymint a kocso jataja, ülés karfa, stb, amelyek sérülést okozhatnak az ülésen.
- A biztonsági gyermekülést a gyártónak mindig meg kell vizsgálnia, ha azt leejtették, illetve ehhez hasonló szituációkban.

FIGYELEM! Ha CYBEX ATON 3S-t vásárol, ajánlatos egy második huzatot is vásárolni. Így miközben tisztítja és szárítja, zavartalanul használhatja az ülést a másik huzattal.

BALESET ESETÉN

Baleset esetén a gyermekülés károsodhat, akár oly módon is, hogy ez szabad szemmel nem látható. Ezért ilyen esetben a gyermekülést azonnal ki kell cserélni. További kérdés esetén vegye fel a kapcsolatot a forgalmazóval vagy a gyártóval.

PÉČE

K dosažení optimální bezpečnosti dětské sedačky je nezbytně nutné dodržet následující:

- Všechny důležité díly dětské sedačky musí být pravidelně kontrolovány.
- Mechanické díly musí stoprocentně fungovat.
- Je důležité dát pozor, aby nedošlo k zaklínění dětské sedačky mezi tvrdé díly vozidla, jako např. dveře, posuvací kolejnice sedadel, atd. Mohlo by dojít k poškození sedadla.
- Je nutné nechat sedačku, např. po pádu, zkontrolovat u výrobce.

UPOZORNĚNÍ! Doporučujeme zároveň při zakoupení dětské sedačky CYBEX ATON 3S koupit náhradní potah, aby mohla být sedačka používána i v době, kdy je původní potah prán, nebo sušen.

JAK SE ZACHOVAT PŘI NEHODĚ!

Při nehodě mohou na sedačce vzniknout závady, které nelze laicky a pouhým okem rozeznat. Z tohoto důvodu nesmíte sedačku po nehodě dále používat.

STAROSTLIVOST O PRODUKT

Pre zaručenie to najlepšie možné ochrany Vášho dieťaťa berte na vedomie nasledujúce:

- Všetky dôležité časti detskej sedačky by mali byť pravidelne kontrolované pre poškodenie.
- Mechanické časti musí fungovať bezchybne.
- Je potrebné, aby detská sedačka nebola zapíčená medzi pevnými časťami ako sú dvere auta, sedačková koľajnica atď, ktoré môžu spôsobiť škodu na sedačke.
- Detská sedačka musí byť prehladnutá výrobcom napr. po pádu alebo podobnej situácii.

POZOR! Pri kúpe sedačky CYBEX ATON 3S sa odporúča zakúpiť druhý sedačková potah. Toto umožňuje čistenie a sušenie jedného potahu, zatiaľ čo druhý je v sedačke.

V PRÍPADE NEHODY

Pri nehode môže sedačke utrpieť škody, ktoré nie sú oku viditeľné. Preto by sedačka mala byť v takýchto prípadoch okamžite vymenená. Ak máte nejaké pochybnosti, kontaktujte prosím Vášho predajcu alebo výrobcu.

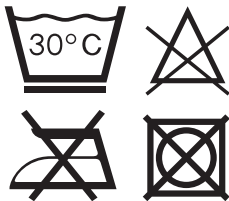

TISZTÍTÁS

Fontos, hogy eredeti CYBEX ATON 3S huzatot használjon, mert a funkció fontos része a huzat is. Igényelhet póthuzatot is kereskedőjétől.

UTASÍTÁS! Kérjük, a huzatot az első használat előtt mossa ki. A huzat 30°C-on, kímélő programmal mosható. Ha 30°C-nál magasabb hőmérsékleten mossa a huzatot, akkor az kifakulhat. Kérjük, a huzatot elkülönítve mossa, és semmiképpen ne szárítsa gépben! A huzatot semmiképpen ne szárítsa a tűző napon! A műanyag alkatrészek kímélő mosószerrel és meleg vízzel moshatók le.



FIGYELMEZTETÉS! Semmiképp ne használjon kémiai mosószeret vagy fehéritőt!

FIGYELMEZTETÉS! A központi övfeszítő rendszert nem lehet eltávolítani a gyermekülésből. Ne távolítson el semmilyen alkatrészt sem az övfeszítő rendszerből.

A központi övfeszítő rendszert enyhén mosószeres és meleg vízzel lehet tisztítani.

ČIŠTĚNÍ

Dbejte, aby byly používány pouze originální potahy CYBEX ATON 3S, jelikož i potah je důležitou funkční součástí. Náhradní potahy obdržíte v odborném obchodě.

UPOZORNĚNÍ! Před prvním použitím řádně umyjte potah výrobku. Potahy výrobků je možné prát v pračce max. při 30°C. Pokud jej vyperete při vyšší teplotě, může ztratit barvu. Potah perte zvlášť a nikdy jej neždímejte. Nevystavujte přímému slunečnímu záření. Plastové součásti můžete očistit pomocí neдрáždivého mycího prostředku a teplé vody.



VAROVÁNÍ! V žádném případě nenechte potah chemicky čistit a nepoužívejte bělicí prostředky!
VAROVÁNÍ! Pásový systém nelze vymontovat. Prosíme, neodstraňujte jednotlivé díly systému!

Upínací pásy lze čistit vlažným mýdlovým roztokem.

ČISTENIE

Je důležité používať len originálne poťah CYBEX ATON 3S, pretože je nevyhnutnou časťou správnej funkcie sedačky. Môžete dostať náhradné poťahy u Vášho predajcu.

POZOR! Prosím umyte poťah pred prvým použitím. Poťahy sú prateľné na max 30 ° C na jemný cyklus. Ak ho vyperiete na vyššiu teplotu, látka poťahu môže stratiť farbu. Prosím perte poťah oddelene a nikdy ich mechanicky nesusťe! Nesuťe poťah na priamom slnku! Plastové časti možno umyť jemným čistiacim prostriedkom a teplou vodou.



VAROVANIE! Prosím nepoužívajte chemické čistiace prostriedky alebo bieliace prostriedky za žiadnych okolností!
VAROVANIE! Integrovaný systém bezpečnostných pásov nemožno vybrať z detskej sedačky. Neodstraňujte časti systému bezpečnostných pásov.

Integrovaný systém bezpečnostných pásov možno umyť jemným čistiacim prostriedkom a teplou vodou.

HU

CZ

SK

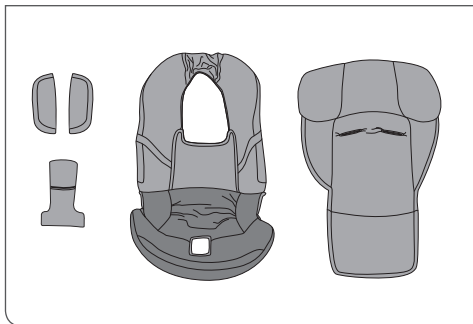

A HUZAT ELTÁVOLÍTÁSA

A huzat 5 részből áll, 1 üléshez, 1 fejtámla huzat, 2 övpárna, 1 ágyékvédő. A huzat eltávolításához kövesse az alábbi lépéseket:

- Nyissa ki az övet.
- Az övpárnákat húzza le az övekről.
- A fejtámla huzatát húzza át a fejtámla peremén.
- Húzza ki a vállöveket a csatnyelvekkel együtt a fejtámla huzatból.
- Vegye le a fejtámla huzatot.
- Húzza át az ülés huzatát az ülés peremén.
- Húzza át a csatot a huzaton.
- Most már eltávolíthatja a huzatot.



! **FIGYELEM!** A biztonsági gyermekülést soha ne használja huzat nélkül!

FIGYELEM! A CYBEX ATON 3S-t csak huzattal használja!

A HUZAT RÖGZÍTÉSE

Ahhoz, hogy a huzatot visszatehesse az ülésre, fordított sorrendben járjon el, mint ahogy a fentiekben látja.

FIGYELEM! Bizonyosodjon meg arról, hogy a vállvédő övek nincsenek megcsavarodva.

SEJMUTÍ POTAHU

Potah se skládá z 5 částí. 1 potah sedačky, 1 potah opěrky hlavy, 2 ramenní vycpávky a 1 polstrování spony. K vyjmutí potahu postupujte podle následujících kroků:

- Otevřete sponu.
- Sundejte ramenní vycpávky z ramenních pásů.
- Potah opěrky hlavy přetáhněte přes její okraj.
- Ramenní pásy společně s jazyky pásů vytáhněte z potahu opěrky hlavy.
- Sundejte potah opěrky hlavy.
- Potah sedačky přetáhněte přes její okraj.
- Protáhněte sponu skrz potah sedačky.
- Nyní můžete sundat potah.

! **VAROVÁNÍ!** Dětskou sedačku nelze v žádném případě použít bez potahu.

UPOZORNĚNÍ! Je povoleno použít pouze originální CYBEX ATON 3S potahy.

NAVLÉKNUTÍ POTAHU

Provedte v opačném pořadí výše uvedené pokyny k navléknutí potahu na dětskou sedačku.

UPOZORNĚNÍ! Pozor na přetočení a záměnu pásů.

ODĚNATIE POĀAHU

PoĀah sa skladá z 5 častí. 1 poĀah sedačky, 1 poĀah opierky hlavy, 2 ramenné vypchávky a 1 polstrovanie spony. K vybratie poĀahu postupujte podľa nasledujúcich krokov:

- Otvorte sponu.
- Zložte ramenné vypchávky z ramenných pásov.
- PoĀah opierky hlavy pretiahnite cez jej okraj.
- Ramenné pásy spoločne s jazykmi pásov vytiahnite z poĀahu opierky hlavy.
- Zložte poĀah opierky hlavy.
- PoĀah sedačky pretiahnite cez jej okraj.
- Pretiahnite sponu cez poĀah sedačky.
- Teraz môžete zložiť poĀah.

! **VAROVANIE!** Detská sedačka nikdy nesmie byť používaná bez poĀahu.

Pozor! Používajte iba poĀahy CYBEX ATON 3S!

PRIPOJENIE POĀAHOV SEDAČKY

Pre pripovenie poĀahu späť na sedačku postupujte v opačnom poradí, ako je uvedené vyššie. Pozor! Neprekrúčajte ramenné pásy.

A TERMÉK TARTÓSSÁGA

Mivel a műanyag alkatrészek idővel elkopnak, pl. a közvetlen napfénytől, a termék tulajdonságok picit elrövedhetnek.

Mivel a gyermekülés magas hőmérséklet különbségeknek van kitéve, csakúgy, mint előre nem látható erőknél, kérjük, hogy kövesse az alábbi instrukciókat.

- Ha az autó közvetlen napfénynek van kitéve hosszabb időn keresztül, a gyermekülést ki kell venni a kocsiból vagy le kell takarni valamivel.
- Évente mindig vizsgálja át az összes műanyag alkatrészét a gyermekülésnek, hogy nem sérült-e a formája, színe.
- Ha bármiféle változást tapasztal, nem szabad használnia az ülést. Ha huzat anyagnál van változás, pl. kifakul - az normális, és nem számít sérülésnek.

DOBA ŽIVOTNOSTI VÝROBKU

Z důvodu pomalého opotřebování umělé hmoty, např. vlivem slunečního záření (UV) může dojít k nepatrným změnám na výrobku.

Jelikož dochází ve vozidle k velkým teplotním změnám a k dalším nepředvídatelným zátěžím, je důležité dodržet následující body:

- Pokud stojí vozidlo delší dobu na přímém slunci, je nutné dětskou sedačku vyndat, nebo ji zakrýt světlým šátkem.
- Přezkoušejte jednou ročně všechny díly z umělé hmoty, zda nedošlo k změnám, nebo k poškození tvaru, nebo barvy.
- Pokud došlo ke změnám, je nutné sedačku odstranit. Změny na látce, speciálně vyblednutí barvy, jsou normální a neovlivňují ochrannou vlastnost sedačky.

TRVANLIVOST PRODUKTU

Vzhľadom k tomu, že plasty sa opotrebovávajú v priebehu času, napr od vystavovanie priamemu slnečnému žiareniu, vlastnosti produktu sa môžu mierne líšiť.

Keďže autosedačka môže byť vystavená vysokým teplotným rozdielom aj ďalším nepredvídateľným vplyvom, postupujte podľa nasledujúcich pokynov.

- Ak je auto vystavované priamemu slnku na dlhšiu dobu, detská autosedačka musí byť vybratá z auta alebo prikrytá handrou.
- Prezrite každý rok všetky plastové časti sedačky pre poškodenie či zmeny v tvare či farbe.
- Ak spozorujete nejaké zmeny, musíte sedačku zlikvidovať. Zmeny na látkach - najmä blednutiu farieb - sú normálne a nepredstavujú poškodenia.

RENDELKEZÉS

Környezetvédelmi szempontokból kifolyólag mindig kérjük a vásárlóinkat, hogy mindig megfelelően kezeljék a termék csomagolásából eredendő hulladékot. A hulladék anyagokkal kapcsolatos rendelkezések régióként eltérőek lehetnek. A biztonsági gyermekülés hulladék anyagának megfelelő kezelése érdekében kérjük vegye fel a kapcsolatot a lakhelye szerinti illetékes hatósággal, akik a kommunális hulladékkal foglalkoznak. Minden esetben vegyék alapul országuk hulladék gazdálkodással kapcsolatos szabályozását.



FIGYELMEZTETÉS! Mindenfajta csomagoló anyagot tartsanak távol a gyermekektől!

TERMÉK INFORMÁCIÓK!

Kérdés esetén elsőként vegye fel a kapcsolatot kereskedőjével. Az alábbi információkat kérjük összegyűjteni:

- Sorozat szám (lásd matrica).
- Márkanév és Típus az autónál, valamint a pozíció, ahova általában beszerelik a gyermekülést.
- A gyermek súlya Életkor, Méret.

További információhoz a termékeinkről kérjük látogassa meg **WWW.CYBEX-ONLINE.COM**

TŘÍDĚNÍ ODPADU

Z důvodů ochrany životního prostředí prosíme zákazníka, aby na začátku (obaly) a na konci (díly výrobku) životnosti výrobku vzniklý odpad správně odstranili. V každém případě dodržte pravidla dělení odpadu ve Vaší zemi.



VAROVÁNÍ! Dbejte, aby obalový materiál z umělé hmoty se nedostal do blízkosti Vašeho dítěte, jelikož hrozí nebezpečí udušení tímto materiálem.

INFORMACE O VÝROBKU

Při dotazech se obraťte na Vašeho prodejce. Následující informace Vám mají být k dispozici:

- Číslo série (viz nálepka)
- Značka a typ auta a pozice sedadla, na kterém má být sedačka upevněna.
- Váha, věk, výška dítěte.

Další informace k našim výrobkům najdete na:

WWW.CYBEX-ONLINE.COM

LIKVIDÁCIA

Z ekologických dôvodov žiadame našich zákazníkov, aby nakladali na začiatku (balenia) a na konci (diely sedačky) životnosti sedačky so všetkými súvisiacimi odpady správne. Predpisy o likvidácii odpadov sa môžu líšiť regionálne. S cieľom zabezpečiť riadnu likvidáciu detskej sedačky, obráťte sa na komunálne odpady alebo správu podľa miesta Vášho bydliska. V každom prípade, prosím, vezmite na vedomie predpisy o odpadoch vo Vašej krajine.



VAROVANIE! Všetky baliace materiály držte ďalej od detí. Hrozí riziko udusenía.

INFORMÁCIE O PRODUKTE

Ak máte nejaké otázky, prosím kontaktujte svojho predajcu ako prvý. Zistíte si predtým nasledujúce informácie:

- sériové číslo (pozri štítko).
- značka a typ vozidla a miesto, kde je sedadlo normálne namontované.
- Hmotnosť, vek, veľkosť dieťaťa.

Pre viac informácií o našich produktoch, prosím navštívte

WWW.CYBEX-ONLINE.COM

SZAVATOSSÁG

Az alábbi garancia feltételek kizárólag abban az országban érvényesek, ahol egy forgalmazó egy ügyfél részére először értékesítette. A garancia minden gyártási és anyaghibára kiterjed, amely a vásárláskor már fennállt, illetve a termék a forgalmazó által az ügyfél részére történő első értékesítésétől számított három (3) éven belül jelentkezett (gyártói garanciavállalás). Abban az esetben, ha gyártási vagy anyaghiba jelentkezik, a gyártó saját megítélése szerint megjavítja vagy kicseréli. A garanciális szolgáltatásokat érintő reklamáció esetén a terméket vissza kell juttatni annak a forgalmazónak, akitől a terméket a vevő eredetileg megvásárolta a vásárlást igazoló elismervénnyel együtt (nyugta vagy számla), amelyen szerepel a vásárlás időpontja, a forgalmazó neve és a termék pontos megnevezése is. A garancia nem érvényesíthető abban az esetben, ha a terméket reklamációs céllal a gyártónak vagy bármely más személynek küldik vissza, és nem annak a forgalmazónak, aki a terméket eredetileg értékesítette. Kérjük, ellenőrizze a termék épségét és az esetleges gyártási vagy anyaghibára utaló jeleket rögtön a vásárlás után illetve rendelés esetén a kézhezvétel után azonnal. Amennyiben a termék megsérül, ne használja tovább, haladéktalanul juttassa vissza annak a forgalmazónak, akitől eredetileg vásárolta. A garancia érvényesítéséhez a terméket megtisztított és hiánytalan állapotban kell visszaküldeni. Mielőtt a terméket visszaküldené a forgalmazóhoz, kérjük, figyelmesen olvassa el a Használati útmutatót. A garancia nem terjed

PODMÍNKY ZÁRUKY

Následující záruka platí pouze v zemi, kde byl tento produkt původně prodán od prodejce zákazníkovi. Záruka se vztahuje na všechny výrobní a materiálové vady, které existují a které se objeví v den nákupu nebo se objevily v období tří (3) let od data nákupu od prodejce, který původně prodal výrobek spotřebiteli (výrobní záruka). V případě objevení se výrobní nebo materiální vady, výrobek - podle vlastního uvážení - buď zdarma opravíme nebo jej nahradíme novým produktem. Chcete-li získat takovou záruku, je nutné přinést nebo odeslat výrobek k prodejci, který původně prodal tento produkt zákazníkovi a předložit originál dokladu o nákupu (účetky nebo faktury), který obsahuje datum nákupu, jméno prodejce a typové označení tohoto produktu. Tato záruka neplatí v případě, že je tento výrobek přivezen nebo odeslán výrobcem nebo jiné osobě, než je prodejce, který původně prodal tento výrobek spotřebiteli. Zkontrolujte prosím, zda je daný výrobek úplný a nejsou na něm přítomny žádné výrobní vady v den nákupu, nebo v případě, že výrobek byl zakoupen v prodeji na dálku, ihned po obdržení. V případě závady přestaňte produkt používat a přivezte nebo odešlete jej ihned prodejci, který Vám výrobek původně prodal. V případě uplatňování záruky musí být výrobek vrácen v čistém a kompletním stavu. Než se obrátíte na prodejce, přečtěte si pečlivě návod k použití. Tato záruka se nevztahuje na škody způsobené nesprávným používáním, vlivem prostředí (voda, oheň, dopravní nehody apod.) nebo běžným opotřebením. Záruka také platí pouze v případě, že byl výrobek používán vždy

ZÁRUKA

Následující záruka platí iba v krajine, kde bol tento produkt pôvodne predaný od predajcu zákazníkovi. Záruka sa vzťahuje na všetky výrobné a materiálové vady, ktoré existujú a ktoré sa objavia v deň nákupu alebo sa objavili v období troch (3) rokov od dátumu nákupu od predajcu, ktorý pôvodne predal výrobok spotrebiteľovi (výrobné záruka). V prípade objavenia sa výrobné alebo materiálne chyby, výrobok - podľa vlastného uváženia - buď zadarmo opravíme alebo ho nahradíme novým produktom. Ak chcete získať takúto záruku, je nutné priniesť alebo odoslať výrobok k predajcovi, ktorý pôvodne predal tento produkt zákazníkovi a predložiť originál dokladu o nákupe (účtenky alebo faktúry), ktorý obsahuje dátum nákupu, meno predajcu a typové označenie tohto produktu. Táto záruka neplatí v prípade, že je tento výrobok privezený alebo odoslaný výrobcovi alebo inej osobe, než je predajca, ktorý pôvodne predal tento výrobok spotrebiteľovi. Skontrolujte prosím, či je daný výrobok úplný a nie sú na ňom prítomné žiadne výrobné chyby v deň nákupu, alebo v prípade, že výrobok bol zakúpený v predaji na diaľku, ihneď po obdržaní. V prípade poruchy prestaňte produkt používať a prineste alebo pošlite ho ihneď predajcovi, ktorý Vám výrobok pôvodne predal. V prípade uplatňovania záruky musí byť výrobok vrátený v čistom a kompletnom stave. Než sa obrátite na predajcu, prečítajte si pozorne návod na použitie. Táto záruka sa nevzťahuje na škody spôsobené nesprávnym používaním, vplyvom prostredia (voda, oheň, dopravné nehody a podobne) alebo

ki a termék nem rendeltetésszerű használatából, külső befolyásoló tényezők (vízkár, tűzkár, közúti balesetek stb.) hatására keletkező vagy normál kopásból és elhasználódásból eredő károkra. A garancia csak abban az esetben érvényesíthető, ha a terméket a használati útmutatónak megfelelően kezelték és használták, az esetleges javításokat kizárólag az arra jogosult személyek végezték, továbbá eredeti alkatrészeket és tartozékokat használtak. Jelen garanciát a hatályban lévő jogszabályokban lefektetett fogyasztói jogok illetve a termékre vonatkozó szerződések megszegése miatt a beszállítóval szemben érvényesíthető jogok semmilyen módon nem zárják ki, korlátozzák vagy kényszerítik.

v souladu s návodem k obsluze, v případě potřeby byly veškeré úpravy a služby prováděny oprávněnými osobami a byly používány originální komponenty a příslušenství. Tato záruka nevylučuje, neomezuje ani jinak neovlivňuje zákonná práva spotřebitelů a to včetně nároků z porušení práva a nároků s ohledem na porušení smlouvy, které kupující může mít vůči prodávajícímu nebo výrobcovi výrobku.

bežným opotrebovaním. Záruka tiež platí len v prípade, že bol výrobok používaný vždy v súlade s návodom na obsluhu, v prípade potreby boli všetky úpravy a služby vykonávané oprávnenými osobami a boli používané originálne komponenty a príslušenstvo. Táto záruka nevylučuje, neobmedzuje ani inak neovplyvňuje zákonné práva spotrebiteľa a to vrátane nárokov z porušenia práva a nárokov s ohľadom na porušenie zmluvy, ktoré kupujúci môže mať voči predávajúcemu alebo výrobcovia výrobku.

